

MODELLEN FÖR DIG

En hjälp för funktionshindrade att välja bil och anpassning

Målgrupp och syfte

Den här broschyren är gjord för dig som står i begrepp att skaffa en anpassad bil. Det kanske är första gången du ska köpa en bil där du måste tänka på att en rullstol ska få plats, att den ska vara lätt att ta med sig och där delar av förarplatsen måste byggas om för att passa just dig. Målet med den här broschyren är att den ska hjälpa dig att göra ett bilval som så långt det är möjligt uppfyller dina behov av tillgänglighet, komfort och säkerhet. Texterna är skrivna i första hand för dig med lite mindre kunskap om bilar och med ett funktionshinder som kräver någon av de vanligaste anpassningarna av ett fordon.

INNEHÅLL

Fordonets betydelse för välmåendet	3	Peter köpte begagnat	23
Får jag köra	4	Mona valde på känn	25
Bilstödet	8	Får jag köra annat än bil	26
Vägen till anpassad bil	10	Vägverkets trafikinspektörer	27
Förenklad checklista	12	Fordonsanpassningsföretag	28
Detaljerad checklista	14	Trafikskolor	30
Mer om bilköpet	17	Organisationer & myndigheter	31
Vad kan jag kräva	18	Regler för fordonsanpassning	32
Exempel på anpassningar	19	Källor, produktion	34
		Register, sökord	35



"Bilen är friheten och självständigheten!"

Fordonets betydelse för välmåendet

Bilen är en viktig del av våra liv oavsett om man är funktionshindrad eller ej. 95 procent av alla barnfamiljer i Sverige har bil. Hälften av alla ensamstående. Bilen symboliserar frihet. Den som vant sig vid den friheten inser kanske först när man berövas den, vad bilen betyder för livskvaliteten. För den som aldrig upplevt friheten med egen bil, kan bilen bli det som bryter en påtvingad isolering, det som förändrar ett på förhand utstakat liv.

Tillgång till bil påskyndar rehabiliteringen

1996 tillfrågades 90 ryggmärgsskadade personer i Göteborg vad bilen betyder för deras rehabilitering. Samtliga var rullstolsburna och 56 av dem hade anpassade bilar. Flera underströk den psykologiska betydelsen av att ha tillgång till bil, frihetskänslan, att den stärker självkänslan och bidrar till ett oberoende.

För varannan person i undersökningen gör bilen att man känner sig jämlik, att man inte syns med sitt funktionshinder och att man är en bland andra på lika villkor. Undersökningen visade också att färdtjänst inte ses som ett alternativ. Bilen ger, till skillnad från färdtjänsten, möjlighet till spontana resor – att kunna använda bilen utan dröjsmål i önskad omfattning.



Om du har körkort redan och ska börja din resa mot egen anpassad bil eller om du ska ta ett körkort för första gången, ska du veta att din väg kantas av människor som är specialister inom sina områden. Alla har som mål och drivkraft att hjälpa – inte stjälpa – dig.

På ett trafiksäkert sätt

Grundregeln säger att den som har nedsatt rörelseförmåga får köra bil "om det är möjligt på ett trafiksäkert sätt". I Vägverkets författningssamling anges vilka medicinska krav som ställs för att få ta körkort.

För den som har ett rent rörelsehinder är det sällan problem att anpassa ett fordon så att det går att köra trafiksäkert. Den medicinska lämplighetsprövningen sker redan i samband med ansökan om körkortstillstånd. Om man har ett rörelsehinder som försämras med tiden, t ex en muskelsjukdom, kan länsstyrelsen kräva att man regelbundet lämnar läkarintyg om sjukdomen. Läkare har en skyldighet att anmäla till länsstyrelsen om de bedömer att en person inte är lämplig att köra på grund av sin sjukdom. Dessutom finns ett lagstadgat personligt ansvar för var och en som framför fordon, att se till att man är i form att köra. Om man vet att man har en trafikfarlig sjukdom men ändå kör och vållar någon annan skada, kan man bli skadeståndsskyldig.

Exempel på sjukdomar och medicinska tillstånd som kan leda till att man inte får framföra ett fordon, är epilepsi, nedsatt synförmåga i det perifera synfältet (minskat vidvinkelseende), Cp-skada och MS. Även kognitiva störningar, d v s då man har svårt med de högre hjärnfunktionerna, kan

utgöra hinder för körkortsinnehav. Då kan man t ex ha det svårt med rumsuppfattningen, ha nedsatt omdöme, sämre minne eller förmåga till delad uppmärksamhet. För den rörelsehindrade, precis som för alla andra, är nedsatt synskärpa, psykiska sjukdomar och drogmissbruk skäl till att man kanske inte bedöms lämplig att inneha körkort.

Att köra med anpassad bil är inte farligare än det är med andra bilar. Försäkra dig om att anpassningen fungerar och att den känns så bra för dig som möjligt. Det är kanske den bästa utgångspunkten för att du ska kunna framföra fordonet på ett trafiksäkert sätt.

Om du redan har körkort

Ska du köra en anpassad bil måste villkoren ändras i ditt körkort. Villkoren bestäms av en trafikinspektör vid Vägverket och på körkortets baksida anges med sifferkoder vilken anpassning du behöver, t ex automattväxellåda eller handmanövrerat gasreglage.

Om du ska ta nytt körkort

Ska du ta ett nytt körkort måste du först ansöka om körkortstillstånd hos länsstyrelsen. Till ansökan ska bifogas en hälsodeklaration samt intyg om synprövning. Hälsodeklarationen fyller du i själv. Om du har en

sjukdom eller funktionsnedsättning som påverkar din rörlighet kan det behövas ett särskilt läkarutlåtande. För att snabba upp processen hos länsstyrelsen kan du själv ordna och bifoga ett särskilt läkarintyg från din läkare eller från en specialist. En vanlig synprövning kan du göra hos optiker, läkare eller annan med behörighet, t ex en trafikskola. För vissa typer av funktionsnedsättningar/skador krävs ett särskilt synfältstest som bara kan utföras av specialister.

Länsstyrelsen bedömer ditt hälsotillstånd med hjälp av en konsultläkare, som med utgångspunkt från dina insända uppgifter avgör om det krävs kompletterande läkarundersökningar eller om du ska remitteras direkt till Vägverkets trafikinspektör.

Polisen säger sitt

Innan ditt ärende går så långt som till konsultläkaren, kontrollerar länsstyrelsen först med polisen att det inte finns något i dina personliga förhållanden som gör att du bedöms olämplig som körkortsinnehavare.

Trafikinspektören vid Vägverket

Trafikinspektören träffar dig personligen och gör dels en bedömning av vilka fordonsanpassningar, dels vilka villkor som ska gälla för ditt körkort. Inspektörens be-

dömning tillsammans med läkarutlåtandena ligger till grund för länsstyrelsens beslut om ditt körkortstillstånd.

Övningskörning

När du väl har fått ditt körkortstillstånd kan du börja övningsköra. Övningskörning med lätt anpassade fordon, t ex med automatlåda och handreglage för gas och broms, är möjlig vid vissa trafikskolor. Övningsfordonet ska vara utrustat med dubbelkommando. Övningskörning med mer avancerade fordonsanpassningar, t ex joy-stick, kan göras vid ett fåtal körskolor eller i den bil som man beviljats bilstöd för. Då görs ett undantag från grundregeln att man redan ska ha körkort innan man kan beviljas bilstöd. Undantaget gäller alla funktionshindrade som tillhör bidragsgrupp 1 eller 2 (se sid. 9).

Halkkörning

För att få körkort måste man ha klarat av den obligatoriska halkkörningen. Utbildningen görs på särskilda halkbanor och när du har genomfört den får du ett halkkörningsintyg. Det är bra om halkkörningen förläggs så sent i din utbildning som

möjligt, eftersom du då har skaffat dig mycket körvana. Om du övningskör hos en trafikskola sköts bokningen av halkbana i regel genom den. Övningskör du privat måste du ordna det själv. Halkkörningsintyget får vara högst två år gammalt när du ska avlägga ditt praktiska förarprov.

Privat övningskörning

Privat övningskörning är tillåten i bil som är anpassad för ditt funktionshinder. Bilen behöver inte ha dubbelkommando. Din privata handledare vid övningskörningen kan vara någon du känner och har förtroende för. Den privata handledaren måste godkännas av länsstyrelsen och kraven är att han eller hon ska ha fyllt 24 år, haft körkort i minst fem år i obruten följd för det fordon som övningskörningen avser samt vara van och skicklig på att köra fordonet. Skicka in blanketten för *ansökan om godkännande av handledare vid privat övningskörning* tillsammans med *ansökan om körkortstillstånd*, så går handläggningen fortare.

Problemet vid privat övningskörning kan vara bristen på anpassade bilar. Det problemet kan lösas dels genom att låna bil med den anpassning man själv behöver,

dels kan man bekosta anpassningen själv. Vilken typ av anpassning som krävs har du redan fått veta av Vägverkets trafikinspektör. Under vissa omständigheter kan Försäkringskassan ge bidrag till körkortsutbildning.

Uppkörning

När du känner dig mogen för uppkörning återstår ett teoretiskt och ett praktiskt prov. Först måste du klara det teoretiska provet. När det är gjort får du fortsätta till den praktiska delen, uppkörningen. Uppkörningen görs normalt i den bil du har använt under övningskörningen, t ex bilen från en trafikskola. Ett av kraven på uppkörningsbilen är att den ska vara utrustad med dubbelkommando. Det är möjligt att begära dispens från det kravet. Det kan ske när du har övningskort i en privat bil som du har låtit anpassa efter de villkor som ska gälla i ditt körkort. Finns det ingen annan bil tillgänglig vid uppkörningen med dubbelkommando och rätt anpassning, kan du tillåtas köra upp i din egen bil. Dispens begär man från Vägverkets trafikinspektör.

MER OM ...

Olycks- och skaderisken

Funktionshindrade bilförare är inte mer drabbade av olyckor eller skador än bilförare i allmänhet. Det framgår bl a av en VTI-rapport från 1999 där 800 förare med anpassade bilar tillfrågades om olyckor och incidenter. Att försäkra sig om att anpassningen i största möjliga mån kompenserar för funktionsnedsättningen, är en bra utgångspunkt för att kunna framföra fordonet på ett trafiksäkert sätt. VTI-rapporten (rapport 466) går att ladda ner från VTI:s hemsida: www.vti.se

Trafikskolor

Det finns ett 20-tal trafikskolor i Sverige som har övningskörning i anpassade bilar med dubbel-

kommando. Flera av trafikskolorna hjälper även till med att ordna med körkortstillstånd, fylla i hälsodeklaration m m.

Trafikskolan *Körkort Handikapp* i Hedemora har körkortsutbildning i internatform för alla typer av funktionshinder, även sådana som kräver större anpassningar av bilen, t ex körning med joystick.

Lista över trafikskolor som har anpassade fordon finns på sidorna 29 och 30.

Bidrag till körkortsutbildning

Under speciella omständigheter kan du få bidrag från Försäkringskassan till körkortsutbildning. Det är möjligt om du är under 65 år och är i behov av bil för att försörja dig, för att genom-

gå arbetslivsinriktad utbildning eller delta i rehabilitering där du får aktivitetsstöd eller rehabiliteringsersättning. Du måste dessutom vara arbetslös eller riskera att bli arbetslös. Körkortsutbildningen ska också kunna leda till att du får ett arbete. Bidrag till körkortsutbildningen kan lämnas om du har fått bilstöd för att köpa bil.

På Internet

www.vv.se
(Vägverket)

Information om körkortsregler, blanketter för körkortstagande m m.

www.str.se

(Sveriges Trafikskolors Riksförbund)
Adresser till trafikskolor, halkbana, information om körkort, körning med privat handledare m m.

www.halkbanor.com

Länk till halkbanor i Sverige som använder skid-car, en konstruktion som kan monteras på standardbil och möjliggör halkkörning på torrt väglag.

www.fk.se

www.forsakringskassan.se
(Försäkringskassan)

Bland annat adress och länkar till din försäkringskassa.

www.vti.se

(Statens väg- och transportforskningsinstitut)

Rapporter, publikationer, nyheter m m. VTI är ett centrum för forskning och utveckling inom transportsektorn.

Telefonnummer och namn till de trafikinspektörer på Vägverket som kan hjälpa dig finns på sidan 30.

Om du redan har körkort



Drabbas du av nedsatt rörelseförmåga som gör att du inte kan framföra ditt fordon trafiksäkert längre, ska du kontakta länsstyrelsen. Du kan även ta kontakt direkt med en trafikinspektör om du är osäker på vad som gäller.



Länsstyrelsen och länsstyrelsens konsultläkare bedömer det medicinska underlaget. Läkaren begär antingen fler undersökningar eller remitterar dig till Vägverkets trafikinspektör.

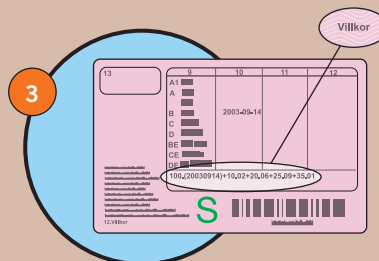

Du blir kallad till trafikinspektören som gör en bedömning av ditt funktionshinder och föreslår till länsstyrelsen vilka villkor och fordonsanpassningar som ska gälla för ditt nya körkort.

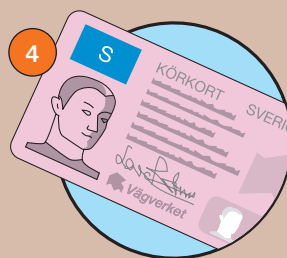

Du får ditt nya körkort.

Om du ska ta nytt körkort



Du ansöker om körkortstillstånd, bifogar hälsodeklaration, intyg om synprovning och eventuellt särskilt läkarutlåtande.

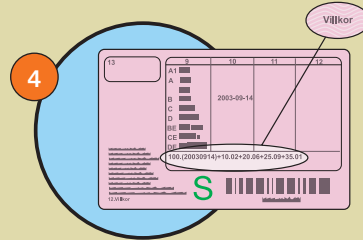

Du blir kallad till trafikinspektören som gör en bedömning av ditt funktionshinder och föreslår till länsstyrelsen vilka villkor och fordonsanpassningar som ska gälla för ditt nya körkort.



Länsstyrelsen kontrollerar dig med polisregistret.

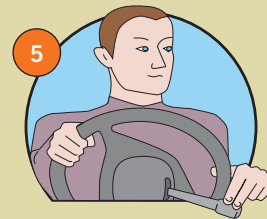

Länsstyrelsen utfärdar körkortstillstånd och du får övningsköra.



Länsstyrelsen och länsstyrelsens konsultläkare bedömer det medicinska underlaget. Läkaren begär antingen fler undersökningar eller remitterar dig till Vägverkets trafikinspektör.

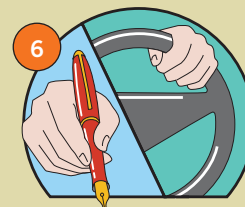

Teoretiskt och praktiskt förarprov.

BILSTÖDET



Bilstödet är ett samlingsnamn på flera bidrag som man kan söka från Försäkringskassan. Bidragen är avsedda att hjälpa funktionshindrade till den fri- och rörlighet som ett motorfordon ger för arbete och fritid. Bilstöd ges för att köpa och anpassa en bil, motorcykel eller moped. Det finns även ett bidrag för körkortsutbildning.

Den vanligaste bilstödmottagaren är en person med funktionshinder, under 65 år, och beroende av bil för sin försörjning eller för att genomgå arbetslivsinriktad utbildning eller rehabilitering.

Grundförutsättningarna för bilstöd

Den som har möjlighet att få bilstöd har ett funktionshinder som

- är varaktigt
- som leder till stora svårigheter att förflytta sig på egen hand eller med allmänna kommunikationer.

Även föräldrar till barn med funktionshinder kan beviljas bidrag.

Bilstödet innefattar fyra bidrag:

- grundbidrag
- anskaffningsbidrag
- anpassningsbidrag
- bidrag till körkortsutbildning.

Grundbidrag

Grundbidraget för köp av bil varierar, beroende på vilken grupp av bidragsberättigade du tillhör. I grupperna 1 – 3 (se sid. 9) är grundbidraget högst 60 000 kronor, i grupperna 4 – 5 är det högst 30 000 kronor. Högst 12 000 kronor kan ges för köp av motorcykel, och högst 3 000 kronor för köp av moped.

Anskaffningsbidrag

Anskaffningsbidraget är också ett bidrag för köp av bil. Det är inkomstprövat och på högst 40 000 kronor. Har du en lägre bruttoinkomst än 160 000 kronor om året kan du beviljas anskaffningsbidrag.

Anpassningsbidrag

Anpassningsbidrag lämnas för att anpassa bilen så att du kan köra trafiksäkert. Anpassningsbidraget har ingen övre bidragsgräns.

Bidrag till körkortsutbildning ges endast om du

- har fått bilstöd till att köpa ett fordon
- uppfyller förutsättningarna i grupp 1
- är arbetslös eller riskerar att bli det
- skulle kunna få arbete (inte bara tillfälligt) genom att ta körkort.

Så betalas bidragen ut

Har du beviljats bilstöd får du ett skriftligt beslut som du tar med dig till bilförsäljaren och det företag som ska anpassa din bil. Du har sex månader på dig att skaffa bil. Du behöver inte ha bilen i din ägo inom de sex månaderna, det räcker med att du har tecknat ett köpavtal. Bilföretaget och anpassningsföretaget fakturerar Försäkringskassan.

Har du lagt ut hela köpeskillingen för bilen privat, kan bilstödet betalas ut till ditt eget konto. Det görs först när du har mottagit bilen och står som registrerad ägare. Samtliga bidrag är skattefria.

När kan man söka bidrag igen?

Ett nytt **grund- eller anskaffningsbidrag** kan beviljas först när det har gått sju år sedan du beviljades sådant stöd. Det kan göras undantag, t ex av medicinska eller trafiksäkerhetsskäl. Exempel: funktionshindret har förändrats så mycket att bilen inte kan brukas längre och inte heller går att anpassa efter de nya behoven.

Anpassningsbidrag kan sökas **oftare än vart sjunde år**, t ex om ditt funktionshinder förändras så att det blir nödvändigt med en justering av anpassningen.

Så ansöker du om bilstöd

Du ansöker om bilstöd hos Försäkringskassan som gör en utredning. Ansökan görs på en särskild blankett, som ska åtföljas av ett läkarutlåtande om ditt funktionshinder och hur det påverkar dina möjligheter att förflytta dig.

Rätt till bilstöd avgörs av socialförsäkringsnämnden vid Försäkringskassan. Du får ett skriftligt beslut. Är du inte nöjd med beslutet kan det överklagas till länsrätt.

Beslut om bidragets storlek, den anpassning som behövs av bilen och eventuellt bidrag till körkortsutbildning, fattas av en tjänsteman vid Försäkringskassan. Är du inte nöjd med beslutet kan du begära omprövning hos Försäkringskassan. Därefter kan du överklaga till länsrätt.

Vilken myndighet har tillsyn?

Riksförsäkringsverket är tillsynsmyndighet. De kontrollerar och utvärderar för-



säkringskassornas arbete.

Du kan vända dig till Riksförsäkringsverket om du har synpunkter på hur Försäkringskassan handlagt ditt ärende.

Bilanpassningsstöd via hjälpmedelscentral

Inom vissa landsting i Sverige finns möjlighet att söka ersättning för anpassning av bil via en Hjälpmedelscentral. **Den möjligheten finns för dem som inte har rätt att söka bilstöd**, men som i övrigt uppfyller kraven om ett varaktigt funktionshinder med väsentliga svårigheter att anlita allmänna kommunikationsmedel. De som har möjlighet att söka ska vara över 65 år eller mellan 50 och 65 år utan någon arbetsmarknadsanknytning. Ersättningsbeloppen varierar mellan landstingen, men ligger ungefär på ett basbelopp, cirka 35 000 kronor.

Den sökande ska vara registrerad ägare till bilen och ska kunna köra bilen själv. Det finns även möjlighet få ersättning som passagerare, t ex till en lyftanordning eller vridbar stol.

Vänd dig i första hand till din husläkarmottagning eller vårdcentral för mer information.

MER OM ...

www.rfv.se

Riksförsäkringsverket. Information om bilstöd m m.

www.forsakringskassan.se

www.fk.se

Försäkringskassan. Ansökningsblanketter och information om bidrag till bil för funktionshindrade.

Ring din försäkringskassa

Ring Försäkringskassan och be att få tala med den som handlägger bilstöd.

020-524 524

Försäkringskassans servicetelefon. Hit kan du ringa och beställa intyg, blanketter m m. Telefonen är öppen dygnet runt och samtalet är gratis.

www.hi.se

Hjälpmedelsinstitutet. Arbetar för att för-

bättra livskvaliteten för människor med handikapp genom bra hjälpmedel och ökad tillgänglighet i samhället. Här finns bl a adresser till de ca 30 hjälpmedelscentraler som finns i Sverige.

Bilstödet utreds

Bilstödet hanteras av Riksförsäkringsverket och varje år örönmärks en pott pengar. När pengarna är slut stoppas utbetalningarna och inga nya medel tillförs förrän nästkommande år. De senaste åren har de avsatta pengarna tagit slut flera månader innan året varit till ända.

I november 2003 initierade Regeringen en utredning som ska ge förslag till ett effektivare och förbättrat system för bilstöd. Utredningen ska vara helt redovisad till Socialdepartementet senast den 31 dec 2004.

Mer information om kommittédirektivet (2003:137) finns hos Socialdepartementet via länken www.sou.gov.se/utredningar

BIDRAGSGRUPPERNA

Grundförutsättningar

Bidragsberättigad till bilstöd är den som har

- ett varaktigt funktionshinder
- som leder till stora svårigheter att förflytta dig på egen hand eller med allmänna kommunikationer.

De bidragsberättigade delas in i fem grupper. Grundbidraget varierar beroende på vilken grupp du tillhör.

Grupp 1

- uppfyller grundförutsättningarna
- är under 65 år
- uppbär aktivitetsstöd eller rehabiliteringsersättning och är beroende av ett fordon för att kunna arbeta eller genomgå arbetslivsinriktad utbildning eller rehabilitering.

Eget körkort är inget krav om någon annan anlitas som förare.

Grupp 2

- uppfyller grundförutsättningarna
- är under 65 år
- har tidigare beviljats bidrag enligt förutsättningarna i grupp 1
- samt har beviljats sjuk- eller aktivitetsersättning.

Eget körkort är inget krav om någon annan anlitas som förare.

Grupp 3

- uppfyller grundförutsättningarna och omfattas inte av grupp 1 och 2
- har fyllt 18 men inte 50 år
- ska själv köra bilen.

Grupp 4

- förälder som uppfyller grundförutsättningarna med barn under 18 år
- bor tillsammans med barnet
- behöver fordonet för att kunna förflytta sig tillsammans med barnet
- ska själv köra bilen.

Grupp 5

- förälder till barn som uppfyller grundförutsättningarna
- bor tillsammans med barnet
- behöver fordonet för att kunna förflytta sig tillsammans med barnet
- ska själv köra bilen.

Som bidragsberättigad förälder räknas också den person som föräldern

- är eller varit gift med eller
- har eller har haft barn med – om de bor tillsammans.

Vägen till anpassad bil



Foto: Björn Peters

Ett mekaniskt joysticksystem för gas, broms och styrning utvecklat i USA. Att köra med mekanisk joystick påminner mer om känslan att styra med en vanlig ratt, jämfört med många elmanövrerade joysticksystem.

Ingenting är omöjligt – nästan

Att anpassa en bil så att ett funktionshinder kompenseras är en konst som behärskas av ett tjugotal företag i Sverige. Anpassningarna kan bestå av allt från en liten rattspinnare, som gör det möjligt att styra med bara en hand, till en joystickstyrd bil där det mesta kan skötas med några fingrar. Med samlad ansträngning kan de flesta handikapp kompenseras med tekniska hjälpmedel. Vilken anpassning du bör ha bestäms i samråd mellan dig, Vägverkets trafikinspektör och Försäkringskassan. Trafikinspektören gör ett så kallat tekniskt yttrande om vilket anpassningsbehov du har och anpassningsföretagen lämnar offertförslag på det som ska installeras. När bilen är färdig ska den registreringsbesiktigas hos Bilprovingen som kontrollerar att installationerna är gjorda på ett sätt som inte äventyrar din eller omgivningens säkerhet.

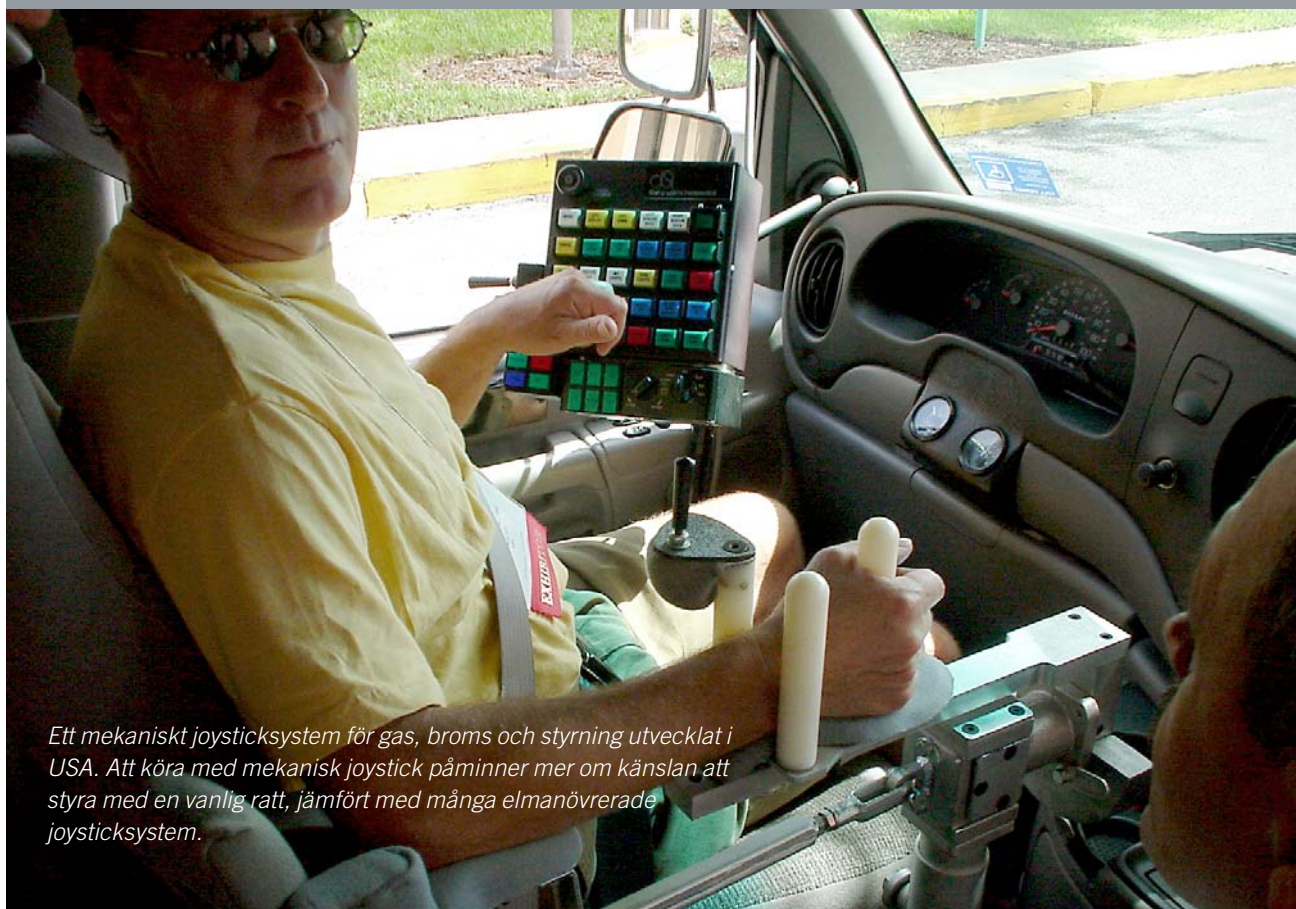
Stressa inte

När du ska ansöka om bilstöd har du kanske redan ett litet hum om hur din anpassning ska se ut och vill säkert att hela processen från bilstöd till anpassad bil ska gå fort.

Ta det lugnt, stressa inte, ställ frågor, ifrågasätt och var nyfiken. De yrkesmän du möter i processen från bilstöd till anpassad bil är proffs på att hjälpa till.



Foto: Björn Peters

Exempel på rattmonterade handreglage. Föraren håller i gasreglaget med högra handen. När han trycker reglaget nedåt så ökar gasen. Strax nedanför sitter bromsreglaget, som bromsar bilen när det trycks framåt.

Från BILSTÖD till ANPASSAD BIL



1 Du ansöker om bilstöd hos Försäkringskassan.

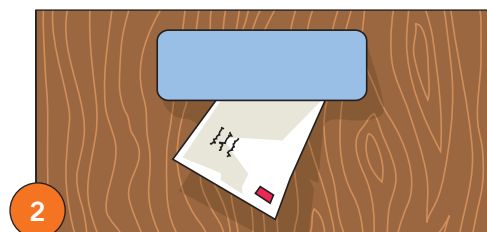

2 Försäkringskassan handlägger ditt ärende och skickar hem beslutet som fattas av socialförsäkringsnämnden.

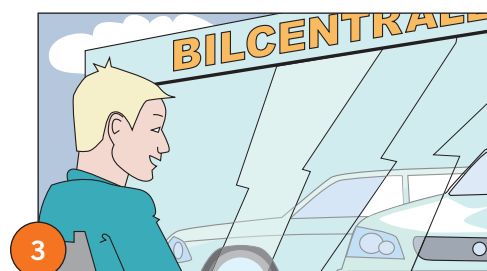

3 Med beslut i handen är du fri att köpa bil och begära in offerter på anpassning av bilen. Är du osäker på hur du ska gå tillväga kan du kontakta en trafikinspektör på Vägverket direkt eller be Försäkringskassan remittera ditt ärende dit.

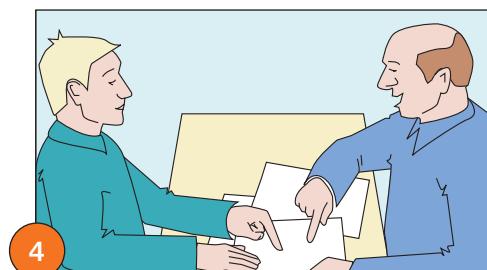

4 Trafikinspektören kan ge råd om lämpliga bilmodeller och anpassningar. Han kan t ex hjälpa dig att prova ut lämplig bil och anpassning hos den bilförsäljare och det anpassningsföretag du valt ut. Trafikinspektören svarar för det tekniska yttrandet om ditt anpassningsbehov. Anpassningsföretagen skickar offerter på anpassningen till dig, som du sedan ska skicka vidare till Försäkringskassan.

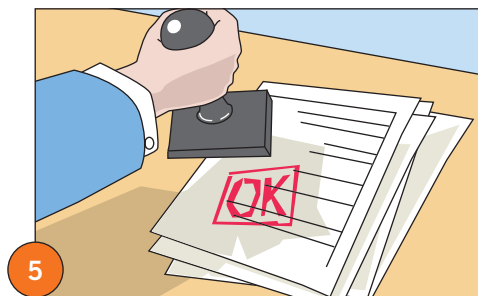

5 Försäkringskassan granskar offerterna från anpassningsföretagen, tittar på trafikinspektörens yttrande om behov och fattar det slutliga beslutet om anpassning.

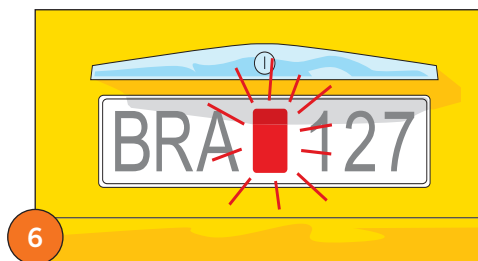

6 Bilen anpassas och registreringsbesiktigas hos Bilprovningen.

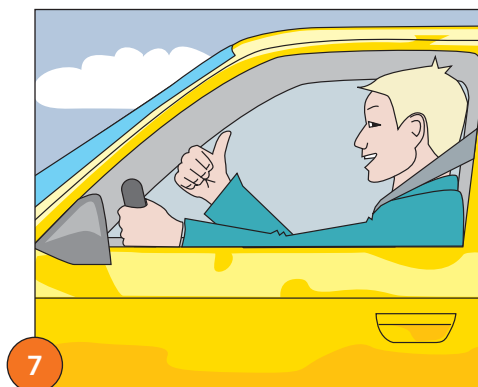

7 Du kan hämta din anpassade bil.



8 Kontakta gärna Vägverkets trafikinspektör när du fått din bil, för att förvissa dig om att allt känns bra och trafiksäkert. I annat fall kan det bli aktuellt att komplettera anpassningen.

CHECKLISTAN

ett diskussionsunderlag



Om du är osäker på vilken bil som passar dig och ditt funktionshinder kan du alltid ta kontakt med ett anpassningsföretag och/eller någon av Vägverkets trafikinspektörer. Trafikinspektörens rådgivning är gratis för dig. Tänker du leta bil själv så finns det ett antal punkter som du bör titta lite närmare på. Checklistorna på följande sidor kan hjälpa dig på traven. Den första checklisten är väldigt förenklad och räcker

för att ta reda på om bilen överhuvudtaget passar dig och ditt funktionshinder. Den andra listan är mer detaljerad och ger ett större underlag för fortsatt diskussion och resonemang om bilval. Listorna är uppbyggda så att du svarar ja eller nej på frågor om bilens olika delar och funktioner. Svarar du ja på majoriteten av frågorna är chansen stor att du har hittat en bil som passar dig bra. De frågor du svarar nej på

rör detaljer som kanske skulle kunna passa dig bättre genom en anpassning. Betrakta checklistorna som underlag och minnesanteckningar som du kan använda för fortsatta diskussioner. Döm inte ut någon bil förrän du har talat med alla som kan hjälpa dig: trafikinspektören vid Vägverket, handläggaren vid Försäkringskassan, personalen vid anpassningsföretaget m fl.

*OBS! Kontakta alltid Försäkringskassan **innan** du beställer/köper bil. Du kan inte beviljas grund- och anskaffningsbidrag för en bil du har köpt innan Försäkringskassan har fattat beslut i ditt bidragsärende.*

Förenklad checklista

Känns det bra när du ska i och ur bilen?

Att lätt kunna ta sig in i och ut ur bilen är avgörande för hur mycket du kommer att använda och uppskatta din bil. Här är några andra avgörande faktorer:

- ▶ **Hur tänker du använda bilen?** Ensam? Med hela familjen? Som laståsnä? Som sportbil?
- ▶ **Hur kommer kraven på bilen att förändras under de kommande sju åren?**
Förändras funktionshindret? Utökad familj? Fler som ska köra bilen?
- ▶ **Vad har du råd med?** Att köpa? Att äga?

BILMÄRKE/TYP

PRIS

1. ATT TA SIG IN I BILEN

Ja Nej

- ▶ Är bildörren lätt att låsa upp?
- ▶ Är bildörren lätt att öppna?
- ▶ Är dörröppningen så bred och hög att du kan komma in med en acceptabel ansträngning?

2. NÄR DU SITTER I FÖRARSTOLEN

- ▶ Kan du justera förarstolen?
- ▶ Är dörröppningen så stor att du kan lasta in saker i bilen?
- ▶ Kommer du åt säkerhetsbältet?
- ▶ Kan du justera ratten så att den sitter där du vill ha den?
- ▶ Upplever du sikten framåt som bra?
- ▶ Upplever du sikten genom backspeglarna som bra?
- ▶ Kan du justera alla backspeglar?
- ▶ Kan du lossa och dra åt handbromsen?
- ▶ Kan du hantera reglage för t ex blinkers och vindrutetorkare?



En löstagbar glidplatta kan göra det lättare att komma i och ur förarstolen.



Handbromsfrigörare monterad ovanpå ordinarie handbroms.

3. PROVKÖR

Provkör om möjligt bilen själv, gärna en längre sträcka. Att du sitter stadigt och bekvämt utan att det känns ansträngande är fundamentalt för att kunna köra trafiksäkert. Om du inte kan köra själv kan du sätta dig i passagerarstolen och be någon annan köra. Efter som framstolarna i regel är identiska kan du ändå få ett intryck och känsla av hur väl stol och bil fungerar för dig.

- ▶ Sitter du stadigt och bra utan att det känns ansträngande?

4. NÄR DU SKA UR BILEN

- ▶ Kan du ta dig ur bilen med en acceptabel ansträngning?



Dörrtröskelns höjd över marken och över golvet i kupén påverkar hur lätt det är att ta sig i och ur bilen.

5. VID BAGAGELUCKAN

- ▶ Kan du öppna och stänga bagageluckan själv?
- ▶ Klarar du av att lasta in saker själv i bagageluckan?
- ▶ Är bagageutrymmet tillräckligt stort för dina behov?

MITT OMDÖME

Detaljerad checklista

BILMÄRKE/TYP	PRIS
ÅRSMODELL	ANTAL MIL
<input type="checkbox"/> KOMBI <input type="checkbox"/> SEDAN <input type="checkbox"/> AUTOMATVÄXELLÅDA BRÄNSLEFÖRBRUKNING/MIL	
ANNAT SOM INGÅR I KÖPET (fri service, vagnskadegaranti etc)	
SÄLJARE	TELEFON
MITT OMDÖME	

1. ATT TA SIG IN I BILEN

Dörrlås och dörrhandtag

- | | Ja | Nej |
|--|--------------------------|--------------------------|
| ▶ Är bilen lätt att låsa upp manuellt med nyckeln? | <input type="checkbox"/> | <input type="checkbox"/> |
| ▶ Har bilen centrallås? | <input type="checkbox"/> | <input type="checkbox"/> |
| ▶ Finns fjärrstyrning för låsöppning på nyckeln? | <input type="checkbox"/> | <input type="checkbox"/> |
| ▶ Är fjärrstyrningen på nyckeln lättanvänd? | <input type="checkbox"/> | <input type="checkbox"/> |
| ▶ Är dörrhandtaget lätt att greppa och öppna med? | <input type="checkbox"/> | <input type="checkbox"/> |

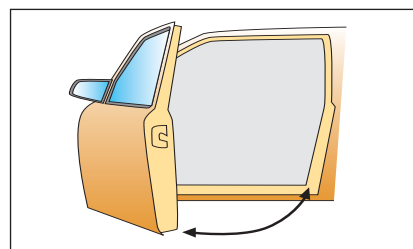

En dörr som öppnar stort underlättar i och urstigning. Att öka dörröppningsvinkeln är en vanlig anpassning.

Dörr och dörröppning

- | | | |
|---|--------------------------|--------------------------|
| ▶ Är dörren lätt att öppna? | <input type="checkbox"/> | <input type="checkbox"/> |
| (Lätt dörr, lättgående gångjärn) | | |
| ▶ Öppnar dörren tillräckligt mycket, d v s är dörrvinkeln så stor att du kommer nära, t ex med en rullstol? | <input type="checkbox"/> | <input type="checkbox"/> |
| ▶ Stannar dörren kvar i öppnat läge? | <input type="checkbox"/> | <input type="checkbox"/> |
| ▶ Finns det några handtag på dörren, runt dörröppningen eller i innertaket, som du kan hålla i när du ska in i bilen? | <input type="checkbox"/> | <input type="checkbox"/> |
| ▶ Finns det reling på biltaket som du kan hålla i när du ska in i bilen? | <input type="checkbox"/> | <input type="checkbox"/> |
| ▶ Är dörröppningen så bred och hög att du kan ta dig in med en acceptabel ansträngning? | <input type="checkbox"/> | <input type="checkbox"/> |
| (En tvådörrars bil har oftast större dörröppning än en fyrdörrars) | | |
| ▶ Befinner sig dörrtröskeln på en höjd som du klarar av när du ska in? | <input type="checkbox"/> | <input type="checkbox"/> |
| (Avgör hur högt du måste lyfta benen) | | |
| ▶ Är dörrtröskeln slät, så att du inte hakar i något med fötterna? | <input type="checkbox"/> | <input type="checkbox"/> |
| ▶ Bedömer du avståndet till förarstolen som lagom långt för att du ska kunna ta dig över om du sitter i rullstol? | <input type="checkbox"/> | <input type="checkbox"/> |
| (Kör rullstolen så nära du kan och gör en bedömning) | | |
| ▶ Är förarstolens sittdyna ungefär i samma höjd som sätet på din rullstol? | <input type="checkbox"/> | <input type="checkbox"/> |

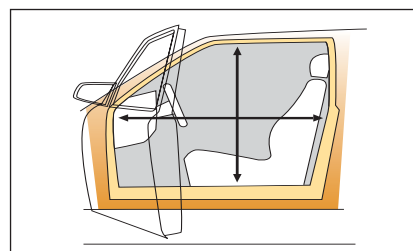

En tvådörrars bil har i regel större dörröppning än en fyrdörrars. Förardörren blir i gengäld lite större och tyngre.

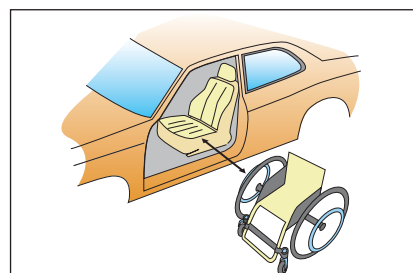

Det är lättare att komma i och ur bilen om förarstolen är på samma höjd som rullstolen.

Förarstolen

- ▶ Är förarstolens sittdyna och ryggstöd tillräckligt släta, d v s utan alltför djup skålning, så att du bedömer att du lätt kommer på plats i den?
- ▶ Kan du använda förarstolens justeringsreglage utifrån?
- ▶ Är justeringsreglagen greppvänliga?
- ▶ Är stolen lätt att justera?

Ja Nej

<input type="checkbox"/>	<input type="checkbox"/>
<input type="checkbox"/>	<input type="checkbox"/>
<input type="checkbox"/>	<input type="checkbox"/>
<input type="checkbox"/>	<input type="checkbox"/>

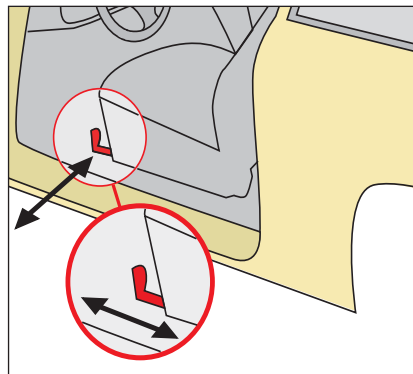

Kan du använda förarstolens justeringsreglage utifrån?

2. NÄR DU SITTER I FÖRARSTOLEN

Dörr och dörröppning

- ▶ Bedömer du att du har tillräckligt med plats mellan dig och fönsterstolpen för att kunna lasta in saker i bilen?.....
(Utrymmet kan begränsas av en framruta med kraftig lutning)
- ▶ När du dörrhandtaget och kan stänga dörren?.....

<input type="checkbox"/>	<input type="checkbox"/>
<input type="checkbox"/>	<input type="checkbox"/>

Förarstolen

- ▶ Sitter du stadigt och bra?
- ▶ Kommer du åt att justera stolen?
- ▶ Kan du skjuta förarstolen så långt bak så att du får plats att lyfta in saker framför dig?
- ▶ Är stolen så bekväm och praktisk att du bedömer att den inte behöver ersättas med någon annan?

<input type="checkbox"/>	<input type="checkbox"/>
<input type="checkbox"/>	<input type="checkbox"/>
<input type="checkbox"/>	<input type="checkbox"/>
<input type="checkbox"/>	<input type="checkbox"/>

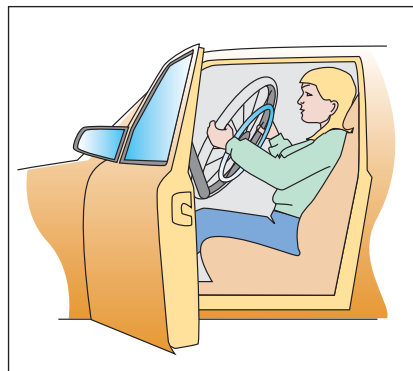

Flera faktorer påverkar hur lätt det är att lasta saker i och ur bilen när man sitter i förarstolen: hur mycket dörren öppnas, storleken på dörröppningen, lutningen på fönsterstolpen och hur långt man kan skjuta tillbaka förarstolen.

I förarstolens närhet

- ▶ Finns det en uppskjutande kardantunnel i mitten av baksätets golv, som är i vägen om du ska lasta in saker i baksätet?
- ▶ Bedömer du att det fortfarande finns plats i bilen för resten av din familj när du har lastat in dina grejor?

<input type="checkbox"/>	<input type="checkbox"/>
<input type="checkbox"/>	<input type="checkbox"/>

Säkerhetsbälte och ratt

- ▶ Är det lätt att komma åt säkerhetsbältet?
- (På tvådörrars bilar är fästet oftast monterat lite längre bak)*
- ▶ Orkar du dra fram bältet?
- ▶ Sitter bältets låsmekanism lättillgängligt?
- ▶ Är bältet bekvämt?
- ▶ Kan du justera ratten till det läge du önskar?

<input type="checkbox"/>	<input type="checkbox"/>
<input type="checkbox"/>	<input type="checkbox"/>
<input type="checkbox"/>	<input type="checkbox"/>
<input type="checkbox"/>	<input type="checkbox"/>
<input type="checkbox"/>	<input type="checkbox"/>
<input type="checkbox"/>	<input type="checkbox"/>

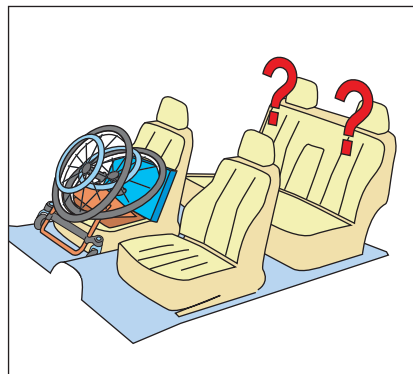

Har du tillräckligt med plats kvar i bilen när du och dina grejor är inlastade?

Sikten

- ▶ Upplever du sikten framåt som bra?
- ▶ Upplever du sikten genom backspeglarna som bra?
- ▶ Kan du justera alla backspeglar?

<input type="checkbox"/>	<input type="checkbox"/>
<input type="checkbox"/>	<input type="checkbox"/>
<input type="checkbox"/>	<input type="checkbox"/>

Tändningslåset

- ▶ Sitter tändningslåset bra till?
- ▶ Är tändningslåset lätt att vrida på?

<input type="checkbox"/>	<input type="checkbox"/>
<input type="checkbox"/>	<input type="checkbox"/>

Övriga reglage

Kan du:

- ▶ lossa och dra åt handbromsen?
- ▶ hantera reglage för blinkers och vindrutetorkare?
- ▶ hantera reglagen för värme och ventilation?
- ▶ hantera reglagen för eventuell bilstereo?
- ▶ hantera signalhornet?

<input type="checkbox"/>	<input type="checkbox"/>
<input type="checkbox"/>	<input type="checkbox"/>
<input type="checkbox"/>	<input type="checkbox"/>
<input type="checkbox"/>	<input type="checkbox"/>
<input type="checkbox"/>	<input type="checkbox"/>

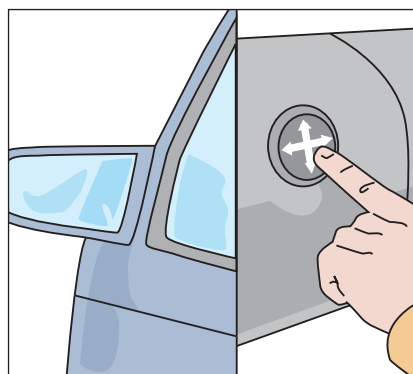

Kan du justera alla backspeglar?

3. PROVKÖR

Provkör om möjligt bilen själv. Provkörningen avslöjar, förutom upplevelsen av bilen i rörelse, hur bra du sitter i den. **Att du sitter bra** är fundamentalt för att kunna framföra bilen tryggt och säkert. Har du nedsatt stabilitet i bålen kan det behövas kompletterande stöd till originalstolen eller en ny stol för att du ska känna dig säker bakom ratten. Om du inte kan köra bilen själv kan du sätta dig i passagerarstolen och be någon annan köra. Eftersom förarstolen i regel är identisk med passagerarstolen får du ändå ett intryck och en känsla av hur väl stol och bil fungerar för dig.

Kör gärna bilen under en längre sträcka för att få en bra känsla för stolar, gasreglage och bromsar. **Gasreglagen skiljer sig** mellan olika bilar avseende hur hårt man måste trycka för att den ska påverkas. I längden kan det därför bli jobbigt att hålla ett jämnt gaspådrag. Samma sak gäller bromsarna. Om bilen har ett **bromsservo**, som tar över en del av den kraft som behövs för att anlägga bromsarna, blir det lättare att hålla bilen bromsad vid t ex ett trafikljus. Att justera broms- eller styrservon så att de blir lättare att hantera, är relativt vanliga anpassningar.

- ▶ Sitter du stadigt och bra under färd utan att det känns ansträngande?
- ▶ Är gasen lätt att hålla konstant under en längre tid?

Servon

- ▶ Bedömer du att bilen är så lättstyrd som du önskar?
- ▶ Är bilen lättbromsad?

4. NÄR DU SKA UR BILEN

Säkerhetsbältet

- ▶ Är det lätt att lossa på bältet?

Dörr och dörröppning

- ▶ Är det lätt att öppna dörren?
(Handtaget? Dörrens tyngd och tröghet?)
- ▶ Bedömer du det som lagom högt från kupégolvet upp till dörrtröskeln
(Avgör hur högt du måste lyfta benen för att komma ur bilen)

Förarstolen

- ▶ Klarar du att skjuta tillbaka förarstolen och justera ryggstödet så att du får mer plats för att ta dig ur bilen?
- ▶ Bedömer du sittedynan som tillräckligt hård i kanterna, så att de inte ger vika när du ska flytta dig in och ur förarstolen?

Bagageluckan

- ▶ Kan du låsa upp bagageluckan från förarplats?
- ▶ Kan du låsa upp bagageluckan med fjärrstyrning, t ex från tändningsnyckeln?

5. VID BAGAGELUCKAN

- ▶ Kan du öppna och stänga bagageluckan själv?
- ▶ Klarar du själv av att lasta in saker i bagageluckan?
- ▶ Är bagageutrymmet tillräckligt stort för dina behov?
- ▶ Finns lastförankringsmöjligheter i bagageutrymmet?

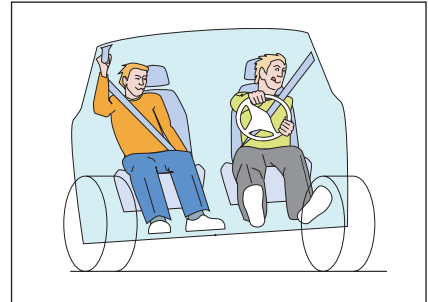

Om du inte kan köra själv men undrar hur förarstolen fungerar vid körning, kan du sätta dig i passagerarstolen och låta någon annan köra. Stolarna fram är i regel identiska.

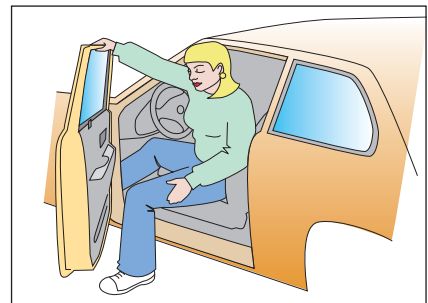

Kan du ta dig ur bilen?

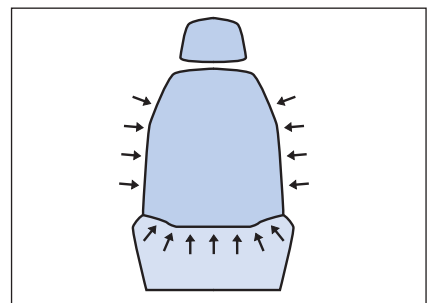

Är förarstolen tillräckligt hård i kanterna så att den inte ger vika när du ska ta dig i och ur bilen?

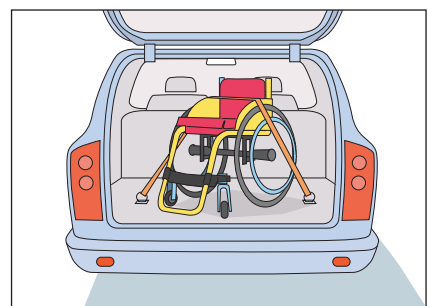

Är lastutrymmet tillräckligt stort för dina behov? Kan du öppna bagageluckan själv? Kan du förankra lasten?

Mer om bilköpet

Viken extrautrustning har bilen? Extrautrustningen ingår i vissa bilmodeller och är tillval på andra. Här kan du som en minnesanteckning pricka i vad som ingår i bilen.

- ▶ Krockkude för föraren?
- ▶ Krockkude för passageraren fram?
- ▶ Går det att stänga av krockudden på passagerarsidan själv?
- ▶ Automatisk bagageluckeöppnare?
- ▶ Automatlåda?
- ▶ Backsensorer som varnar när man kommer för nära det som är bakom?
- ▶ Elmanövrerad förarstol?
- ▶ Elmanövrerade fönsterhissar?
- ▶ Elmanövrerad förarstol med inställningsminne?
- ▶ Elmanövrerade sidobackspeglar?
- ▶ Eluppvärmd framruta?
- ▶ Eluppvärmda sidobackspeglar?
- ▶ Eluppvärmda säten?
- ▶ Farthållare?
- ▶ Förberedd för montering av hands free mobiltelefon?
- ▶ Ljudanläggning/radio som kan regleras med knappar på ratten?
- ▶ Luftkonditionering/klimatanläggning?
- ▶ Nyckellöst låssystem?
(Bildörren öppnar sig om rätt person tar i dörren)
- ▶ Pollenfilter (för bättre luft i kupén)?
- ▶ Sidoairbags?
- ▶ Taklucka?
- ▶ Ventilrad förarstol?
- ▶ Vindrutetorkare som startar automatiskt vid regn?

Ny eller begagnad bil?

Att köpa en ny eller begagnad bil är en smaksak – och inte minst en fråga om ekonomi. Försäkringskassan vill att bilen ska vara lämplig att anpassa och att den är av sådan kvalitet att den håller i sju år. När du hittat en bil som du tycker om, ny eller begagnad, konsultera gärna en trafikinspektör och/eller ett anpassningsföretag för att förvissa dig om att den inte är särskilt svår eller onödigt kostsam att bygga om. Lämpliga begagnade bilar går även att hitta på några av anpassningsföretagens hemsidor. Konsumentverket har en sökfunktion på Internet, där man kan leta nya eller begagnade bilmodeller utifrån pris och bränsleförbrukning m m: www.konsumentverket.se

Fyrhjuls-, fram- eller bakhjulsdrift?

Fördelarna med fyrhjulsdrift är uppenbara när körförhållandena är

svåra. Att välja en fyrhjulsdriven bil är ett beslut som utgår ifrån dig själv och dina behov. För normalt användande är det ingen större skillnad om du väljer en bil med fram- eller bakhjulsdrift. Kör du mycket i vinterväglag kan en framhjulsdriven ta sig fram bättre än en bakhjulsdriven.

Säkerhet?

När en bil anpassas kan det resultera i att bilens inbyggda krockskydd reduceras eller försvinner helt, t ex: om ratten eller förarstolen byts ut försvinner krockkuddarna, sidokrockskydd som är inbyggt i dörrtröskeln kanske försvinner om en vridbar stol ska monteras.

Glöm inte

Kom ihåg att du ska kontakta Försäkringskassan innan du beställer/köper en bil som du vill ha bilstöd för.

FALLGROPAR!

Bränsle, försäkring och service

När bilen väl är inköpt ska du ha råd att använda den också. **Bensinförbrukningen** skiljer sig avsevärt mellan olika bilar och skillnaderna gör åtskilliga tusenlappar på ett år. **Försäkringskostnaderna** varierar också, det är inte alls säkert att den lilla bilen är billigare att försäkra än den stora. När man köper en ny bil är det inte ovanligt att man erbjuds en förmånlig helförsäkring på bilen i några månader. Det kan lura en att tro att bilen verkligen är så billig att försäkra, även efter det att erbjudandet har löpt ut. Så är det inte alla gånger! Kontrollera

alltid vad bilen kostar att försäkra i normalfallet, d v s när eventuella erbjudanden har gått ut.

Servicekostnaderna är också en utgift att ta med i beräkningen. Några bilmärken erbjuder fri service i några år vid köp av ny bil, men det vanligaste är att du får betala alla servicekostnader själv. Intervallerna mellan servicetillfällena kan också skilja sig, d v s hur lång tid eller hur många mil bilen får rulla innan det är dags för nästa service. På sikt kan det också handla om tusenlappar i besparing.

På konsumentverkets hemsida kan man enkelt beräkna vad olika bilar kostar att äga: www.konsumentverket.se

Vad kan jag kräva?

Vid val av anpassning

Eftersom det sannolikt är du som bilköpare som har minst erfarenhet av processen att anpassa en bil, är det bra om du tar reda på vilka anpassningsalternativ det finns för dig. Det finns bl a varianter på handreglage, där form och funktion på det ena kanske passar dig bättre än det andra.

Fråga trafikinspektören vid Vägverket om råd, konsultera olika handikappförbund och dem som redan har anpassade bilar, be anpassningsföretag om tips, broschyrer m m.

Ditt mål ska vara att bli så nöjd som möjligt med din anpassning, att den fungerar och gör din körning lätt och trafiksäker. Svårigheten ligger i att lyckas till hundra procent eftersom en anpassning alltid är en kompromiss, ett avsteg från hur bilen var tänkt att användas från början.

Leveransgodkännande

När du ska hämta din anpassade bil hos anpassningsföretaget ska du skriva på ett leveransgodkännande. Försäkringskassan kräver ditt godkännande innan de betalar ut ersättningen för anpassningen. Vad du ska godkänna är i princip att du har fått den utrustning ni har kommit överens om i offerten. Skulle det visa sig utrustningen inte stämmer ska du inte skriva under. Be gärna en trafikinspektör vid Vägverket om hjälp om du är osäker.

Registreringsbesiktning

En anpassad bil ska alltid registreringsbesiktigas hos Bilprovningen. Besiktningen gör i regel anpassningsföretaget och du ska kräva att den är gjord när du hämtar bilen. (Läs mer om regler för registreringsbesiktning på sid. 33)

Finjusteringar

När du har kört bilen några mil kanske du upptäcker att utrustningen behöver finjusteras lite för att passa dig bättre. Finjusteringar brukar ingå i affären med anpassningsföretaget. Fråga vad som gäller om du är osäker.

Skulle det i efterhand visa sig att anpassningen inte längre fungerar som du hade tänkt dig, kanske p g a att ditt funktionshinder har förändrats så mycket att du inte längre kan framföra fordonet på ett trafiksäkert sätt, vänd dig då till en av Vägverkets trafikinspektörer. Inspektören kan reda ut vad du behöver för att allt ska fungera optimalt igen. Han kan även hjälpa dig med kontakten med Försäkringskassan och ansökan om nytt anpassningsbidrag.

Om något går sönder

Försäkringskassan står för reparationer av anpassningsutrustning som går sönder efter det att säljarens garantier har gått ut och när konsumentköplagen inte längre gäller. Detta gäller reparationer som måste utföras p g a slitage eller liknande.

Konsumentköplagen och garantier

Enligt konsumentköplagen har man **reklamationsrätt** på en felaktig vara i upp till två år efter köpet. Reklamationsrätten gäller om felet fanns där redan från det att varan var ny. Om du upptäcker ett sådant fel måste du meddela detta till säljaren snarast eller inom högst 2 månader efter det att felet upptäckts eller borde ha upptäckts.

Den **lagstadgade garantin** innebär att säljaren är skyldig att ta ansvar för en felaktig vara om felet uppstått inom sex månader från överlämnandet av varan. Garanti längre än sex månader är ett frivilligt åtagande från säljaren. De flesta anpassningsföretagen lämnar garanti i ett år på sina installationer. Om du inte får upplysning om vilka garantier som gäller din anpassning, fråga!

Försäkringar

Försäkringskassan råder dig som fått bidrag för anskaffning och anpassning att helförsäkra din bil och anpassning. De största försäkringsbolagen har ungefär samma villkor. Om ombyggnationen av bilen inte överstiger totalt 100 000 kronor påverkas inte försäkringspremien. Det görs heller inget åldersavdrag för anpassningen, d v s om anpassningen har suttit i bilen några år och skadas vid t ex en brand, ersätts den fullt ut.

Om anpassningen kostar mer än 100 000 kronor kan premieklassen för vagnskada gå upp till närmast högre klass. Det påverkar premien med några hundralappar per år. En väldigt dyr anpassning kan göra att premieklasserna höjs i flera steg. Kontakta ditt försäkringsbolag och fråga vad som gäller. Jämför alltid försäkringsbolagens villkor och premier med varandra.

Verkstadsbesök

Att behöva lämna ifrån sig sin anpassade bil, t ex när bilen ska in på service, kan skapa problem. Ett tips är att försöka bygga upp en bra relation med sin verkstad så att man kanske kan få snabbare service än normalt. Ett annat tips som gör verkstadsbesöken mindre kännbara, är att planera in dem vid tidpunkter då man kan avvara bilen utan alltför stora personliga konsekvenser.

Listor med Vägverkets trafikinspektörer och anpassningsföretag finner du på sid. 27 – 29.

Exempel på anpassningar

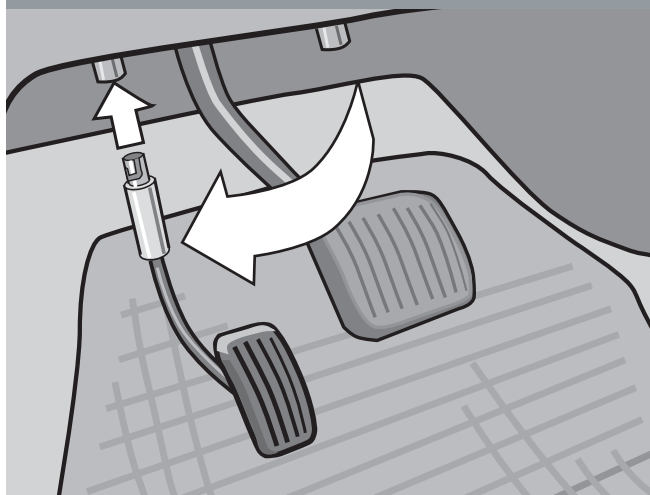

Förarplatsanpassning

Vänstergas med bajonettfattning. Lämplig för personer med nedsatt eller ingen funktion i högerbenet. Gaspedalen går att flytta tillbaka till ordinarie plats.

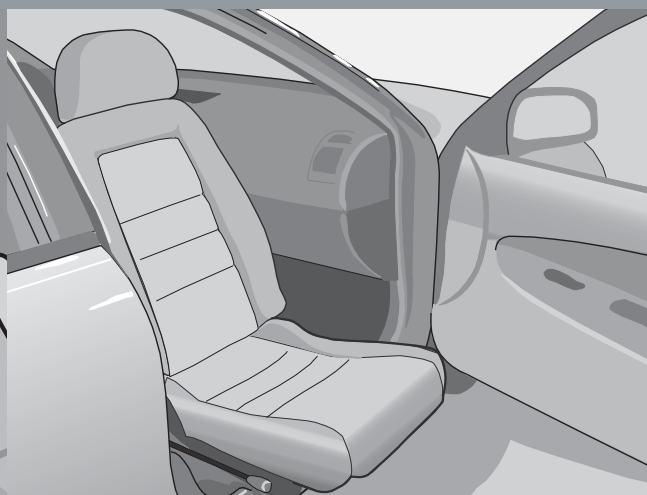

Medåkaranpassning

Vridplatta med lågbyggt säte. Lämplig för personer med nedsatt eller begränsad rörlighet. Vridplattan monteras under förar- eller passagerarstol. Kräver bil med rymlig dörröppning.

Priser

Bilpassningar delas in i förarplatsanpassningar och medåkaranpassningar. Det finns många produkter på marknaden varav ett mindre antal visas här. Begär broschyrer från flera anpassningsföretag och ställ många frågor kring vilka alternativ det finns för ditt funktionshinder.

Förutom priset för att installera anpassningsutrustningen tillkommer kostnader för registreringsbesiktning och dispenser. Alla de kostnaderna ingår normalt i offerten från anpassningsföretaget, eftersom de är nödvändiga för att man ska få bruka bilen. Dispens krävs bl a för att bryta bilens helbilsgodkännande, t ex vid en golvsänkning. Den typen av anpassningar, som gör ingrepp i bilens ursprungliga säkerhetsklassning, kräver dispens från Vägverket.

Vägverkets regler för fordonsanpassning finns på sid. 32–33.

Cirka priser på några vanliga anpassningar (inklusive moms, 2004)

Vridplatta med stol = 20 000–30 000 kr.
(Stolspriserna varierar mycket beroende på utförande)

Handreglage = 20 000 kr.
(Gas och broms med elfunktioner: blinkers, ljus m m.)

Vänstergas = 4 000 kr.

Spaköverflytt = 1 000–2 000 kr.
(T ex blinkersreglage som flyttas till höger sida)

Löstagbar rattspinnare = 1 000 kr.
(Permanent rattspinnare = 500 kr.)

VILLKOREN I KÖRKORTET

Det här är baksidan på ett körkort som tillhör en person med CP-skada och nedsatt funktion i båda benen. Bilen är försedd med ett handreglage för gas och broms, blinkers och uppfällbara pedaler. Koderna betyder:

- 100 = Nationella koder gällande inom svenskt territorium.
- 10.02 = Automatisk växellåda.
- 20.06 = Anpassad handmanövrerad färdbröms.
- 25.04 = Handmanövrerat gasreglage.
- 25.09 = Fällbar/borttagbar gaspedal.
- 35.01 = Reglage som kan manövreras utan att styrning och handhavande påverkas negativt (blinkers, ljus m m).

40.01 = Standardstovstyrning.

40.11 = Knopp på ratten.

Alla koder finns beskrivna i VFVS 2003:68, Vägverkets föreskrifter om körkortets utformning och innehåll. Se Vägverkets hemsida, www.vv.se



Exempel på anpassningar

Grafik: © SINTEF Unimed OSLO



Vridbart säte. Gör det lättare att ta sig i och ur bilen.

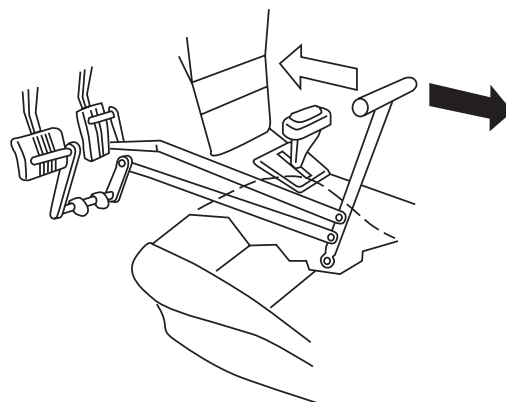

Golvmonterat handreglage för gas och broms. Drar man reglaget åt sig (svart pil) gasar man. Skjuter man det ifrån sig (vit pil) bromsar man.

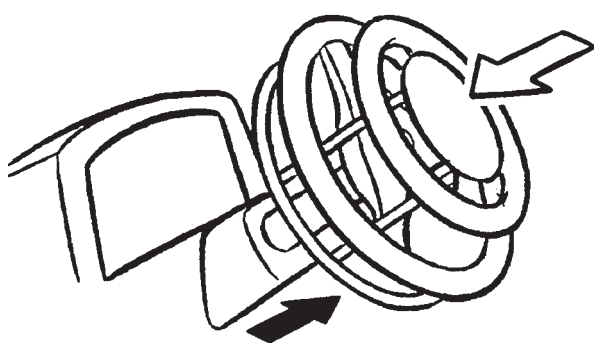

Rattmonterat handreglage för gas och broms. Om man trycker ned den lilla ringen närmast föraren, gasar man (vit pil). Drar man den stora, tunnare ringen längst åt sig, bromsar man (svart pil).

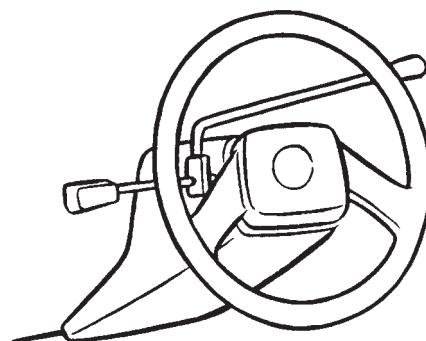

Flytt av blinkersreglage från vänster till höger. Den långa spaken som löper över till höger sida är monterad direkt på ordinarie blinkersspak.

Grafik: © Autoadapt

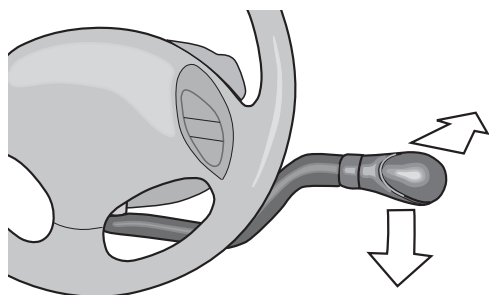

Rattmonterat handreglage för gas och broms. Man gasar genom att trycka armen nedåt och bromsar med tryck framåt.

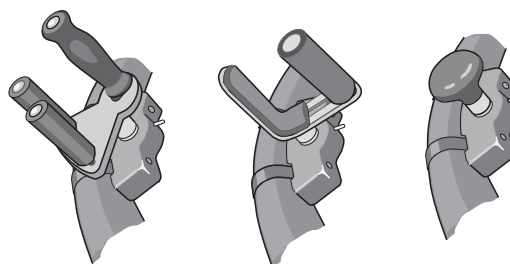

Rattspinnare. Lämplig för förare som styr bilen med en hand, t ex vid körning med handreglage för gas och broms.

Exempel på anpassningar

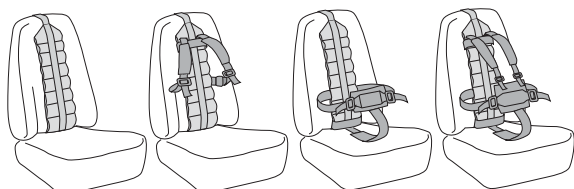

Komfortbälten. Används som ett komplement till bilens ordinarie säkerhetsbälte och kan kombineras på olika sätt för att man ska sitta mer stabilt.



Glidskenor. Monteras under stol och kan användas för att förlänga rörelsen på stolen framåt-bakåt, så att man får mer utrymme för i- och urstigning.

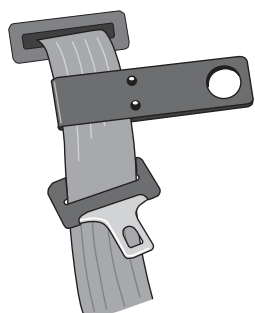

Bältesgrepp. Gör det lättare att nå säkerhetsbältet.



1. Bagagerulle.
Lämplig för den som har svårt att nå luckan när den är öppnad, men som har tillräcklig kraft att dra ned luckan.



2. Bagageluckeöppnare.
Lämplig för personer med dålig greppförmåga och nedsatt rörlighet. Kan manövreras via fjärrstyrning och/eller reglage från förarplats.



Lyftkran för lastning av t ex en rullstol. Kan även användas i vissa bilar av sedanmodell.

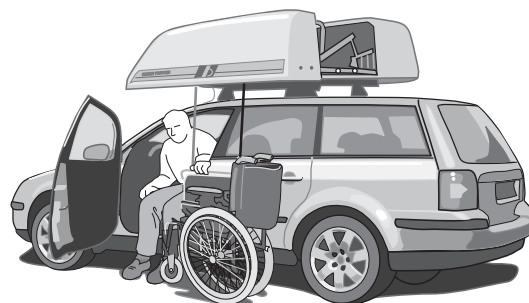

Takbox med hiss som lastar in rullstolen i boxen. Lämplig för brukare som själv kan vika ihop sin rullstol.

Exempel på anpassningar



Löstagbar ratt med förlängning

Konstruktionen är gjord för att passa kort person med korta armar. Just den här rattstången har tre zoner som ger efter och pressas ihop om föraren skulle pressas mot ratten vid en kollision. Föraren saknar händer och kör genom att sticka in armen i den stora rattspinnaren.



Löstagbar glidplatta

Används för att brygga över en förflyttning mellan rullstol och förarsäte.

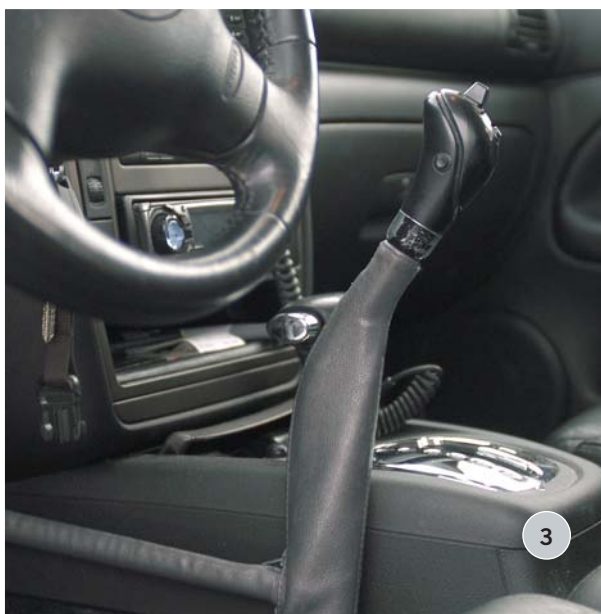

Golvmonterade handreglage

(bild 1–3)

Exempel på tre handreglage för bil med automatisk växelåda. På handreglagen finns elektriska funktioner för blinkers, vindrutespolning, farthållare m m. För man spaken framåt så bromsas bilen, bakåt så gasar man. Reglage 2 och 3 har bromshållare, d v s en funktion som gör att man kan släppa reglaget utan att bilen rullar iväg, trots att växel ligger i.



Bensinvärmare

Används för att värma upp kupén. Drivs med bensin och kan fjärrstartas.

Fordonsanpassning för barn med funktionshinder

Att anpassa en bil för ett barn med funktionshinder skiljer sig en del från den vuxne förarens behov av anpassning. Den största skillnaden är att barnet reser som passagerare och kanske måste lyftas in och ut ur bilen. Det som också kan påverka valet av bil, är det faktum att funktionshindrade barn kan ha skörare kroppar och vara känsligare för värme och kyla. Här är en lista på vad som är bra att tänka på vid val av bil för sitt barn.

Högt i tak och rymliga dörröppningar

Att bilen har högt i tak och en rymlig dörröppning underlättar då barnet och eventuella hjälpmedel ska in och ut ur bilen. Bildörren bör gå att öppna i 90 graders vinkel eller vara av typen skjutdörr. Att öka dörröppningsvinkeln är en ganska vanlig anpassning.

Dörrarnas placering

Finns det lämpliga bildörrar/skjutdörrar på bilens båda långsidor? Sitter det en bildörr eller baklucka baktill? Tänk på att du ska kunna förflytta barnet utan att behöva stå trångt eller osäkert ur trafiksäkerhetssynpunkt.

Öppnings- och stängningsanordningar

För en del barn och ungdomar är det en fördel om dörrarna har lättmanövrerade dörrvred. För barn med t ex DAMP, ADHD eller autism kan det tvärtom vara viktigt att de inte kan öppna bildörrarna, t ex i ett oönskat ögonblick under färd. Centrallås av bildörrarna är en bra lösning.

Vridbar sits

En vridbar sits kan underlätta vid lyften.

God fjädring och väghållning

Eftersom barn med t ex muskel- eller ryggsjukdomar är sköra i skelettet, bör bilen ha en mjuk fjädring och god väghållning. Att man kör mjukt och jämnt är lika viktigt. En automatisk farthållare underlättar.

Luftkonditionering och kupévärmare

Barn som har svårt att reglera sin kroppstemperatur eller är särskilt känsliga för kyla och/eller värme, är betjänta av kupévärmare och luftkonditionering. Solskydd för fönstren bidrar också till en behagligare temperatur inne i bilen sommartid. Eluppvärmda baksäten höjer komforten vintertid.

Stort och plant lastutrymme

Det är lättare att lyfta in rullstol och andra hjälpmedel om

lastutrymmet har plant golv och en generöst tilltagen baklucka. Det är också bra om man slipper lyfta alltför högt när man ska lasta. Ett bra hjälpmedel är det skjutbara lastdäcket, som kan dras en bit utanför bilen. Man lyfter upp sin last på däckets och skjuter in alltihop i bilen igen. En del bilmodeller har skjutbart lastdäck som standard eller som tillval. Kontrollera även att det finns fästen i lastutrymmet som man kan förankra last med.

Barnstolen

Barnstolens utformning är avgörande för hur bra barnet kommer att resa i bilen. Du kan få hjälp att välja rätt barnstol bl a av Vägverkets trafikinspektörer, anpassningsföretag och hjälpmedelscentraler. Att bilen är förberedd med fästen för barnstol kan underlätta monteringen.

När barnet växer ur barnstolen

Det dröjer sju år innan man får söka bilstöd igen. Det kan innebära att ett litet barn växer ur sin barnstol innan de sju åren har gått. Att ett barn blir större är ingen grund för att få söka ett nytt grund- eller anskaffningsbidrag. Försök istället att planera för att bilen och anpassningen ska fungera så bra som möjligt under de sju åren. En stor bil kan vara lämpligare än en liten eftersom den kanske även ska rymma en rullstol om några år. En barnstol som går att justera i takt med att barnet växer är bättre än den utan justeringsmöjligheter.

MER OM ...

Vill du veta mer kan du få praktiska råd och tips bl a av Vägverkets trafikinspektörer (se lista sid. 28), anpassningsföretagen (sid. 29), din hjälpmedelscentral och från

Hjälpmiddelsinstitutet (sid. 32). Underlaget till den här texten kommer från boken **Åka säkert – om trafiksäkerhet för barn med funktionshinder**. Boken kan beställas från VTI, tel: 013-20 40 00, e-post: vti@vti.se eller från RBU, tel: 08-555 931 00, e-post: info@rbu.se



Peter köpte begagnat

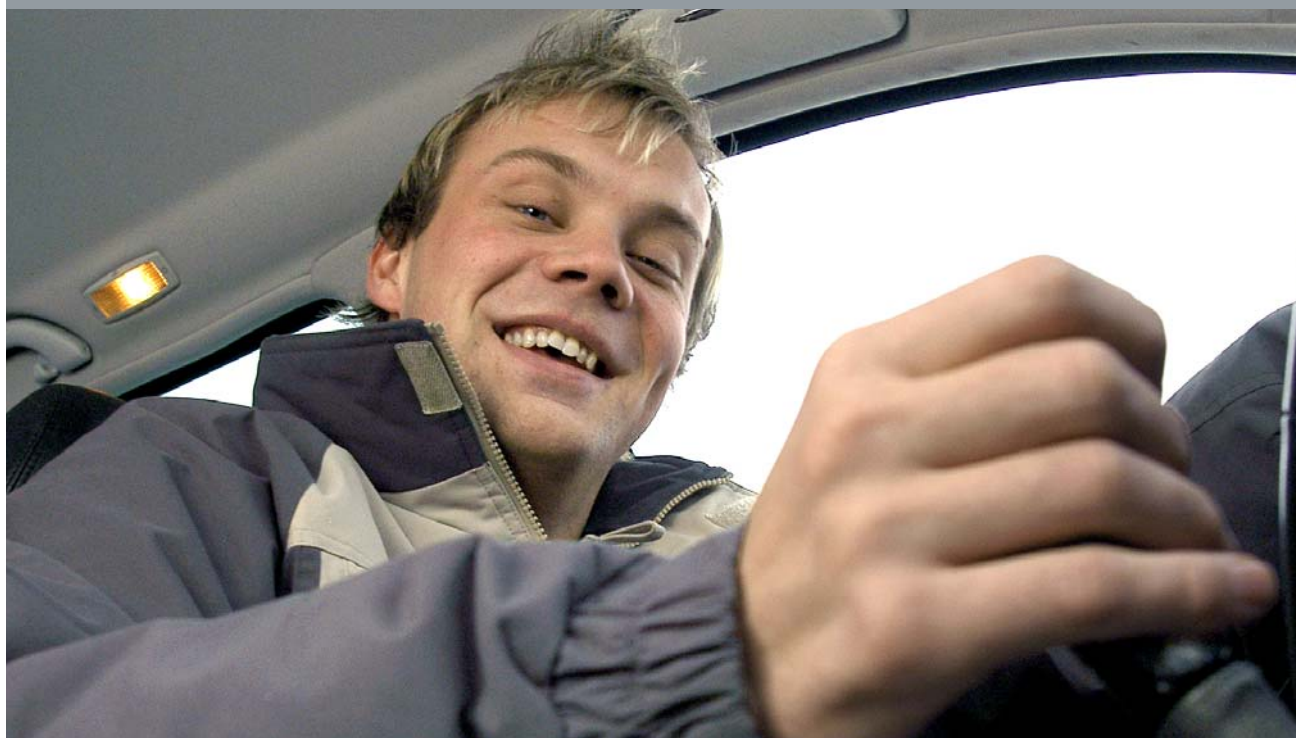

Peter Fahlstöm i Umeå köpte en två år gammal bil. Ekonomi och praktiskt tänkande styrde hans bilval.

– Man får mer bil för pengarna. Dessutom slits en anpassad bil mer än normalt så det är inte lönt att köpa nytt.

Peter Fahlstöm skadade sig 1999 och trodde aldrig att han skulle få köra bil igen. Han är förlamad från bröstkorgen och nedåt men har så pass mycket styrka och rörlighet i armar och händer att han kan köra bil. Peters bilanpassning består i grunden av automatväxellåda, servostyrning samt handreglage för gas och broms.

– Det var via Rekryteringsgruppen jag kom i kontakt med andra som har anpassade bilar. Då insåg jag att jag skulle kunna köra bil igen. När jag fick se deras bilar började jag fundera på allvar och ställde massor av frågor, förklarar Peter.

Peter har ett stort bilintresse och äger en anpassad Ford Mustang. Mustangen används mycket sparsamt och den bil han använder så gott som dagligen är en rätt ordinär Volkswagen Passat .

– Många unga killar som skadar sig vill gärna skaffa sig en riktigt häftig bil. Det ville jag också, men insåg snart att häftiga bilar har häftiga priser. Många rekommenderade Volvo, som är bra och pålitliga, men också ganska dyra och alldeles för mycket av "gubbtaktor" för mig.

Begagnad favorit

Peters ansökan och handläggning av bilstödet gick av bara farten och utan problem. Rykten stressade honom lite:

– Jag hade hört att man måste söka i väldigt god tid, att det bara finns en pott pengar varje år som snabbt tar slut och att

"Många unga killar som skadar sig vill gärna skaffa sig en riktigt häftig bil."

man då tvingas vänta ett år till. För mig var det inga problem, och när jag hade beviljats bilstöd av Försäkringskassan började jag leta bil. Jag kollade först med handläggaren om det var OK att köpa en 1–2 år gammal bil. Sedan kontaktade jag Vägverkets trafikinspektör som besökte mig i hemmet och diskuterade vilken typ av anpassning jag behövde. Inspektören gjorde bedömningen att jag inte skulle behöva köra upp

igen, och så gjorde han noteringar om de villkor som skulle gälla i mitt körkort. Efter det tog jag in offerter från tre anpassningsföretag och skickade offerterna till Försäkringskassan.

Peter hittade sin favoritbil i södra Sverige. Den var två år gammal och hade rullat några tusen mil. Han provsatte en likadant bil på en lokal bilfirma och kände omedelbart att modellen passade honom och hans behov.

– Dels är det en kombi, som är bra eftersom jag spelar rullstolstennis och behöver packa in två rullstolar ibland. Dels har den lång förardörr för att vara en fyrdörrarsbil, så det finns gott om plats i öppningen när man ska lyfta in rullstolen. Originalförarstolen går att dra bak ordentligt långt, och det gör jag varje gång jag ska lägga in rullstolen i baksätet.

Peter förespråkar gärna köp av begagnad bil eftersom man kan få med mycket på köpet som kan vara fördyrande tillval på en ny bil.

– Elmanövrerad förarstol och skinnklädsel till exempel. Skinnklädsel är lättare att hålla snygg och så tycker jag att det är lättare att glida i och ur en skinnstol jämfört med plyschklädd stol.

Vilka är då dina främsta råd till köpare av anpassad bil?

– Det första du ska fråga dig är: vad behöver jag för sorts bil och vad har jag råd med? Se bilen först och främst som ett hjälpmedel. Näst efter rullstolen är bilen det hjälpmedel jag använder mest. Det är dumt att köpa världens vrållåk, eftersom den slits ned ganska snabbt. Anpassningen ska du begränsa till en enkel men så effektiv som möjligt. Håll det enkelt, det fungerar bäst i längden. Om man inte har någon aning om bilar, försök att prata med andra och titta vad som finns på marknaden. Var nyfiken och ställ frågor. Känner man inga som har anpassad bil, kan man beställa broschyrer från anpassningsfirmor eller besöka dem direkt för att se vilka grejor som finns.

Peter har kompletterat sin bil med en fjärrstyrd kupévärmare som drivs på bensin och som gör att han inte behöver skrapa rutorna eller tvingas leta efter en elstolpe varje gång han ska parkera på vintern. Värmaren är ganska dyr och det är inte säkert att kostnaden för den bekostas av Försäkringskassan. Då finns alltid möjligheten att söka pengar på andra håll.



– Var nyfiken och ställ många frågor, uppmanar Kristoffer Olofsson i Umeå.

– Det finns massor av fonder och stiftelser. Jag anlidade en firma som säljer information om alla ställen där jag hade möjlighet att söka. För några hundralappar gjorde de en sökning i en databas och skickade över adresserna, berättar Peter.

Fler tips

En av Peters bästa vänner, Kristoffer Olofsson, är trafiklärare och skadade sig ett år efter Peter. Kristoffer håller bl a på att anpassa en tvåhjulig motorcykel som förses med stödhjul som fälls ned vid start och stopp. Planen är att åka på hojsemester ut i Europa. Kristoffer lägger gärna till några tips om bilköp och anpassning.

– Jag föredrar en bil med farthållare,

som gör att jag kan hålla båda händerna på ratten och att jag slipper hålla gasen hela tiden. Det känns mer trafiksäkert. Och glöm inte att söka parkeringstillstånd för rörelsehindrade. Det vore ju synd om du får svårt att parkera när du väl har fått din bil.

Varken Peter eller Kristoffer kan tänka sig ett liv utan bil. De gånger de måste skiljas från bilen, t ex vid service, försöker de att planera den till tillfällena då de ska resa bort med andra färdmedel.

– Det man tyckte var kul förr, som att byta olja och däck, det orkar man inte längre. Men världen är full av hjälpsamma människor, avslutar Peter.



PETER och KRISTOFFERS TIPS

- ✓ Se praktiskt på bilköpet.
- ✓ Överväg att köpa begagnat.
- ✓ Besök bilfirmor, provsitt och känn efter noga innan du bestämmer dig.
- ✓ Gör en enkel men effektiv anpassning.
- ✓ Farthållare kan öka säkerhetskänslan.
- ✓ Stor förardörr gör det lättare att ta sig i och ur bilen.
- ✓ Att kunna skjuta tillbaka förarstolen långt underlättar i och urstigning.
- ✓ Med kombi får du plats med det mesta.
- ✓ Glöm inte att söka handikapptillstånd i god tid.
- ✓ Sök gärna ekonomiska bidrag till ombyggnad själv, via fonder och liknande.

MER OM ...

Rekryteringsgruppen Aktiv Rehabilitering

En ideell förening som sedan 1976 arbetar med idrott och förebilder som medel för att motivera personer med ryggmärgsskador och andra rörelsehinder att leva ett aktivt och självständigt liv.

www.rekryteringsgruppen.se

08-54 54 72 00

Parkeringstillstånd för rörelsehindrade ansöker du om hos den kommun där du är folkbokförd. Med rörelsehinder avses att man har betydande gångsvårigheter. Tillståndet är giltigt upp till 3 år, därefter sker ny prövning.



Mona valde mer på känn

Mona Fritzson i Göteborg är inne på sin andra bil med anpassning. Hon har valt samma bilmärke båda gångerna och är nöjd med sina val, trots att det blev en liten överraskning vid senaste köpet.

Mona är ryggmärgsskadad, en s k tetraplegiker med nedsatt funktion framförallt i höger hand. Hennes bil, en Volvo V 70 kombi, är utrustad med handreglage för gas och broms.

– Jag stod i valet mellan Saab och Volvo, men eftersom jag skadades i en olycka när jag åkte i en Saab kändes det bättre med Volvo. Jag känner flera som har V 70 och därför gick jag nog lite på känn och deras rekommendationer, förklarar Mona.

Hjälp av arbetsterapeut

Mona har nedsatt funktion i sin högra hand och använder därför ett skumgummiklätt handreglage som ger ett bra grepp.

– Materialvalet är viktigt, att reglaget känns bra fastän man har känselbortfall. Jag fick hjälp av en arbetsterapeut när jag valde reglage. Terapeuten tittar på funktionen i fingrar och händer och är ett bra komplement till trafikinspektörens arbete, säger Mona.

Arbetsterapeuten ingår normalt inte i proceduren när man ska skaffa anpassad bil. Mona fick sin hjälp av en kamrat, som är arbetsterapeut vid det som ska bli Sve-

riges första mobilitetscenter. Centret ligger i Göteborg och ska vara fullt utbyggt 2005. Målet är att under ett tak kunna erbjuda regionens funktionshindrade all hjälp de kan tänkas behöva när de ska skaffa anpassad bil.

Minimalism

Mona förespråkar så små ingrepp som möjligt i bilen. Det finns fler argument för det, menar hon. Dels sparar det pengar som kan användas så att fler får hjälp, dels är det bra för självförtroendet att klara så mycket som möjligt utan hjälpmedel.

– I mitt fall föreslog både trafikinspektör och bilanpassningsföretag att jag skulle ha flera funktioner i handreglaget, t ex blinkers. De föreslog en automatisk bagageluckeöppnare också – men till vilken nytta och till vilket pris? Jag kan ju använda den vanliga blinkersspaken på raten med vänsterhanden. Bakluckan stänger jag själv med hjälp av ett rullbälte som är fäst på insidan av luckan.

Vilka är då dina främsta råd till köpare av anpassad bil?

– Tänk praktiskt. Testa att det går att få in rullstolen i bilen på ett smidigt sätt. Det är lite pinsamt att behöva prova det hos bilhandlaren eftersom man kan repa bilen och dra in smuts och så. Men det är något jag tycker att handlarna ska tillåta. Det var väl därför det blev en liten överraskning

för mig när jag bytte bil från Volvo 855 till V 70. Fönsterstolpen i V 70 är lägre än den i 855, så nu är det lite mer trångt för mig när jag ska lyfta in rullstolen.

Mona har lagt till mycket pengar själv för att köpa den bil hon verkligen vill ha, den grafitgrå Volvon med 210 hästkrafter.

– Det är underbart att köra bil! I bilen är jag kung ... ja, drottning i alla fall.

MONAS TIPS

- ✓ Tänk praktiskt och planera för framtiden: kommer familjen att växa inom de sju år du ska ha bilen?
- ✓ Testa bilen på olika sätt, t ex hur lätt det är att få in rullstolen.
- ✓ Tveka inte att fråga efter eller söka information själv om vilka olika anpassningsalternativ det finns.
- ✓ Ju mer elektronik du sätter in i bilen, desto mer är det som kan krångla.

MER OM ...

Tetraplegi och paraplegi är en indelning som används för att beskriva ryggmärgsskador.

Tetraplegi: förlamning i armar, ben och bål. Orsakas av skada eller sjukdom som drabbat ryggmärgens halsdel.

Paraplegi: förlamning i benen och varierande grad av bålen. Orsakas av skador i bröst- eller ländrygg.

Mobilitetscenter i Göteborg

Mobilitetscenter är ett treårigt projekt som ska mynna i en fullt utbyggd verksamhet hösten 2005. Målet med projektet är att ge funktionshindrade en samlad och sakkunnig hjälp med processen att välja bil och anpassning. Syftet med projektet är att i samverkan med Vägverket, Försäkringskassan, sjukvården och anpassningsföretagen skapa en modell för ett oberoende mobilitetscenter som skulle kunna appliceras i andra delar av landet.

Projektet genomförs i samarbete mellan fem handikappförbund (NHR, RTP, RBU, RF, DHR) och finansieras huvudsakligen av Allmänna arvsfonden.

www.mobilitetscenter.se

Får jag köra annat än bil?

När man talar om fordonsanpassning är det i regel personbilen man tänker på. Men det finns andra fordon som går att anpassa och som kan ge lika stor behållning att köra som en bil. Terrängskotern till exempel, d v s fyrhjulingen och snöskotern.

Att anpassa en fyrhjuling eller en snöskoter till ett funktionshinder behöver inte vara så komplicerat. En ombyggnad kan t ex bestå av flytt av reglage för gas och broms, servo-styrning, ryggstöd och fotplattor. Observera att efter en sådan ombyggnad ska fordonet alltid registreringsbesiktigas.

En anpassning av terrängskotrar omfattas inte av Försäkringskassans bidragssystem. Vanligast är därför att man bekostar anpassningen själv.

Fyrhjuling

En fyrhjuling är ofta registrerad som terrängskoter, som är samlingsnamnet för både fyrhjuling och snöskoter. För att få köra terrängskoter krävs att man har fyllt 16 år och har ett förarbevis för terrängskoter, alternativt ett körkort eller traktorkort utfärdat före den första januari 2000. Terrängmotorfordon får normalt inte köras på allmän väg utan ska framföras i terräng eller på enskild väg. Terrängmotorfordon

används huvudsakligen i skogs- eller jordbruk eftersom körning på barmark i princip är förbjuden för andra ändamål. Om du är funktionshindrad och vill ta dig ut i naturen på terrängskoterregistrerad fyrhjuling, kan du ansöka hos länsstyrelsen om undantag från förbudet att köra på barmark. Länsstyrelsen kan även inom det egna länet medge undantag från förbudet att köra på allmän väg, om syftet är att kortast möjliga väg ta sig till terräng eller mellan olika terrängområden.

Köra fyrhjuling utan dispens

Om man vill köra på det allmänna vägnätet med fyrhjuling, kan man göra det med en fyrhjuling som är registrerad som motorcykel. Motorns effekt får vara på högst 15 kW (ca 20 hk) och fordonet får köras med körkort för bil (B) eller avsedd motorcykel (A1 eller A). Den motorcykelregistrerade fyrhjulingen omfattas av bilstödet, och du

kan därför söka flera av bidragen. Detta under förutsättning du inte redan har ett fordon som du har beviljats bilstöd för. Observera att en fyrhjuling som är registrerad som terrängskoter i Sverige, inte kan omregistreras som motorcykel.

Det finns även fyrhjuliga mopeder. För att få köra en sådan krävs ett förarbevis för moped.

Två- och trehjuliga motorcyklar

Även en vanlig motorcykel, d v s med två hjul, går att anpassa. Den kan t ex förses med automatväxling samt stödhjul som fälls ned i låga farter. Vanligare är att en motorcykel med sidovagn och den s k "triken" anpassas. "Triken" är en trehjulig motorcykel med två hjul bak och ett fram. Bilstöd har i några fall beviljats för anpassning av trehjulig motorcykel som får köras med körkort för bil.



RTP-fritid anordnar kurser och utflykter med terränghjulingar.

MER OM ...

www.vv.se
(Vägverket)

Info om terrängskotrar (fyrhjuling/snöskoter), lista över godkända utbildare och examinatorer för förarbevis m m.

www.rtp.se
(Riksförbundet för trafik- och polioskadade)

Erbjuder via RTP-fritid kurser och utflykter med fyrhjuling för funktionshindrade. Kontakt: Roger Eriksson, 0226 – 809 55.

www.naturvardsverket.se
(Naturvårdsverket)

Kan tillsammans med länsstyrelsen svara på frågor om körning i terräng.

Vägverkets trafikinspektörer

Trafikinspektörer från norr till söder:

LULEÅ

Verner Hällgren
0920-24 38 83
verner.hallgren@vv.se

UMEÅ

Per-Olof Linder
090-17 25 26
per-olof.linder@vv.se

ÖSTERSUND

Mats Hamberg
063-19 47 53
mats.hamberg@vv.se

SUNDSVALL

Gunnar Selander
060-13 90 02
gunnar.selander@vv.se

KRISTIANSTAD

Per Tryggveson
044-19 50 35
per.tryggveson@vv.se

VÄSTERÅS

Bengt Agrell
021-13 33 65
bengt.agrell@vv.se

KARLSTAD

Olof Bryngel
054-14 29 11
olof.bryngel@vv.se

STOCKHOLM

Lennart Åkerblom
08-683 32 20 vx
lennart.akerblom@vv.se

Thomas Sjöstrand

08-683 32 20 vx
thomas.sjostrand@vv.se

ÖREBRO

Jan-Elof Jansson
019-15 67 12
jan-elof.jansson@vv.se

UDDEVALLA

Martin Larson
0522-148 62
martin.larson@vv.se

GÖTEBORG

Bengt Alavik
031-63 53 16
bengt.alavik@vv.se

Anders Svensson

031-63 53 18
anders.svensson@vv.se

BORÅS

Conny Johansson
033-48 00 09
conny.johansson@vv.se

VÄXJÖ

Lars Backö
0470-74 74 05
lars.backo@vv.se

KALMAR

Mikael Bricdeau
0480-44 65 50
mikael.bricdeau@vv.se

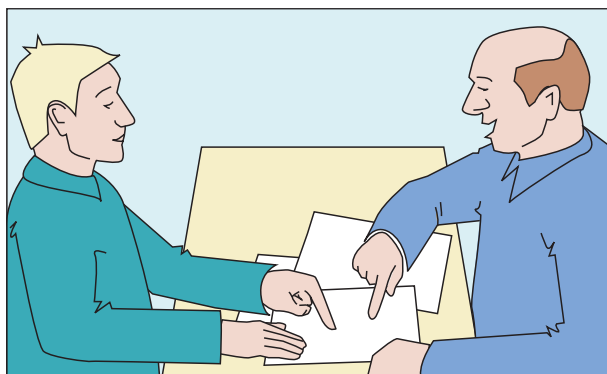

Trafikinspektören kan ge råd om lämpliga bilmodeller och anpassningar. Rådgivningen är kostnadsfri. Tveka inte att kontakta en trafikinspektör om du behöver hjälp före, under eller efter ditt bilköp.

Fordonsanpassningsföretag

Medlemsföretag i Branschföreningen Svensk Fordonsanpassning

Branschföreningen Svensk Fordonsanpassning bildades 2003 som en ekonomisk förening. Syftet med föreningen är att den ska bidra till att synliggöra branschen och fungera som ett språkrör mot myndigheter, organisationer och fordonsindustrin. Föreningen ska även ställa krav på sina medlemmar i syfte att upprätthålla en seriositet i branschen.

Anderssons Bilservice HB, Rolf

gandersson@swipnet.se

Rosenlundsgatan 20
214 30 Malmö
Tel. 040-96 97 77

Anpassarna Gunnérius AB

www.anpassarna.se
info@anpassarna.se

Kraftgatan 8
Box 152
776 23 Hedemora
Tel. 0225-152 04

Autoadapt-BEV AB

www.autoadapt.se
contact@autoadapt.se

Ålandsgatan 8
504 41 Borås
tel. 0302-558 20

Hedeforsvägen 6
443 61 Stenkullen
tel. 0302-558 20

Karins väg 7
194 26 Upplands Väsby
tel. 08-59 411 670

Bilanpassning Staffans- torp AB

www.bilanpassning.com
info@bilanpassning.com

Fabriksvägen 2
245 34 Staffanstorp
Tel. 046-25 28 80

Bil & Marin Textil AB

www.bilomarintextil.se
bilomarintextil@telia.com

Låsblecksgatan 2
589 41 Linköping
Tel. 013-16 16 90

Caleb Bilglas AB

www.caleb.se
info@caleb.se

Sigurdsgatan 31
721 30 Västerås
Tel. 021-18 51 41,
070-522 04 64

CM Fordonsteknik AB

www.cm-fordonsteknik.se
info@cm-fordonsteknik.se

Jordbro Industriområde
Rörvägen 57
136 50 Haninge
Tel. 08-500 128 38,
0708-36 04 57

HandiCare Fordon AB

www.handicare.no
rolf.knutsson@handicare.com

Kurödsvägen 13 B
451 55 Uddevalla
Tel. 0522-65 39 80

Handikappanpassning i Bålsta

handikappanpassning@lnctv.com

Helgövägen 1
746 30 Bålsta
Tel. 0171-583 50,
070-576 17 44

Handikappspecialisten AB

www.handikappspecialisten.com
hdkspecialisten@swipnet.se

Hantverksgatan. 14
434 42 Kungsbacka
Tel. 0300-186 96

Hanngrens Bil- & Sadelmakeri AB

www.hanngrens.nu
hanngrens@home.se

Kolvägen 14
852 29 Sundsvall
Tel. 060-61 12 87
070-671 70 11

Haro Lyft

harolyft@telia.com

Lagmansvägen 29
954 22 Gammelstad
Tel. 0920-25 15 75

Hedemora anpassning AB

www.hedanpass.se
inform@hedanpass.se

Vintergatan 8
776 33 Hedemora
Tel. 0225-77 40 00

53 Henrikssons BMA AB

Sorterargatan 23
Box 510
162 15 Vällingby
Tel. 08-759 63 63

IFAB

www.hcbil.com
info@hcbil.com

Fridas väg 14
611 50 Nyköping
Tel. 0155-21 11 45

Ortman Special- anpassningar

www.ortman.se
ortman@algonet.se

Gräddvägen 23
906 20 Umeå
Tel. 090-18 93 93,
070-586 30 68

Permobil Autotech AB

www.permobil.se/autotech
info@permobil.se

Box 120, Årvältsvägen 10
861 23 Timrå
060-59 59 00

Timmermansvägen 6
132 22 Saltsjö-Boo
08-747 78 40

Mekanikervägen 6,
56435 Bankeryd
036-37 17 99

Industrigatan 22
033-13 16 34
504 62 Borås

Woodstar

www.woodstar.se
per.stjarnehag@woodstar.se

Boviken
670 10 Töcksfors
Tel. 0573-610 77
070-376 10 77



Övriga anpassningsföretag och leverantörer av utrustning

Handikappanpassning i Trestad AB

handikappanpassning@telia.com

Installatörvägen 4
461 37 Trollhättan
Tel. 0520-375 19

Toyota Center Malmö AB

www.toyota-center.nu
info@toyota-center.nu

Box 9073
Agnefridsvägen 180
200 39 Malmö
040-680 40 00

Careva Systems

www.careva.se
info@careva.se

Theres Svenssons gata 10
417 55 Göteborg
Tel. 031-22 28 00

Leverantör av ett bältes-system som består av olika bälten som kan kombineras för personer som på grund av något funktionshinder behöver extra stöd eller fixering i fordon eller rullstol.

Trafikskolor med anpassade bilar från norr till söder

ÖSTERSUND

Z-trafikskola

063-51 27 12
Rådhusgatan 31
831 25 ÖSTERSUND

Utrustning

VW Golf. Automatisk växellåda, handmanövrerat gas- och bromsreglage, anpassade reglage.

Reveljens Trafikskola

063-10 53 10
Körfältets Centrum
831 38 ÖSTERSUND

Utrustning

VW Passat. Automatisk växellåda, handmanövrerat gas- och bromsreglage, vänstergas, anpassade reglage.

HEDEMORA

Trafikskolan Körkort Handikapp

0225-14473
Damastvägen 5 A
776 36 HEDEMORA

Utrustning

Från enkel till avancerad fordonsanpassning. Samarbetar med Anpassarna Gunnérius AB.

Övrigt

Trafikskola med elevhotell.

Görans Trafikskola

0225-151 51
HEDEMORA

Utrustning

Vanligaste handikappsanpassningen. Samarbetar med Hedemora Anpassning AB.

STOCKHOLM

Väsby Trafikskola

08-590 919 40
Dragonvägen 84
194 33 UPPLANDS VÄSBY

Utrustning

Renault Mégane. Automatisk växellåda, handmanövrerat gas- och bromsreglage, vänstergas, rattknopp, elfunktioner utflyttade till handreglage.

Fogels Trafikskola

08-673 12 00
Rehngatan 19
113 57 STOCKHOLM

Utrustning

Volvo V 70. Automatisk växellåda, handmanövrerat gas- och bromsreglage, vänstergas, rattknopp, elfunktioner utflyttade till handreglage.

ÖREBRO

Ottossons Trafikskola

019-611 68 00
Änggatan 30 A
702 24 ÖREBRO

Utrustning

Volvo 940. Automatisk växellåda, servostyrning, handmanövrerat gas- och bromsreglage med elfunktioner, rattkula.

LIDKÖPING

Nya Trafikskolan Skaraborg

0510-238 00
Stenportsgatan 15
531 30 LIDKÖPING

Utrustning

Volvo 850. Automatisk växellåda. Handmanövrerat gas- och bromsreglage. Rattknopp, anpassade reglage. Vänstergas.

Övrigt

I Lidköping finns möjlighet att bo på ett handikappsanpassat vandrarhem.

ULRICEHAMN

Centrala Trafikskolan

0321-166 80
Bogesundsgatan 24
523 30 ULRICEHAMN

Utrustning

Nissan Primera. Automatisk växellåda, handmanövrerat gas- och bromsreglage, vänstergas, anpassning av reglage vid ratten.

Övrigt

Vandrarhem finns.

BORÅS

Asplunds Trafikskola

033-13 31 33
Brämhultsvägen 4
504 56 BORÅS
(Samarbetar med Centrala Trafikskolan i Ulricehamn)

GÖTEBORG

Kramers Trafikskola

031-15 02 61
Stampgatan 40
411 01 GÖTEBORG

Utrustning

Volvo V70. Automatisk växellåda. Golvmonterat handreglage för gas och broms. Hel-halvljus, blinkers, signal och farthållare på handreglage.

Armstöd på höger sida. Rattkula, vänstergas, förlängda stolsskenor, ökad öppningsvinkel vänster dörr samt extra lättad servostyrning.

Guld-Hedens Trafikskola AB

031-18 26 66
Sten Sturegatan 42
412 52 GÖTEBORG

Utrustning

VW Golf, Volvo V 40. Automatisk växellåda, rattmonterat handreglage för gas och broms. Torkare och spolare flyttad till vänster sida. Rattkula, vänstergas och förlängda stolsskenor.

VETLANDA

Ingvars Trafikutbildning AB

0383-158 00
Storgatan 23
574 31 VETLANDA

Utrustning

Volvo V70. Automatisk växellåda, handmanövrerat gas- och bromsreglage, anpassade reglage.

Övrigt

Vandrarhem finns samt kontakt med hotell.

HALMSTAD

Trafikskolan Triangeln

035-12 30 80
Kungsgatan 20
302 45 HALMSTAD

Utrustning

Volvo 944-855 GL. Automatisk växellåda, handmanövrerat gas- och bromsreglage, vänstergas, rattkula, anpassning av reglage vid ratten.

ÄNGELHOLM

Affes Trafikskola

0431-178 00
Östergatan 59
262 31 ÄNGELHOLM

Utrustning

Volvo V 40. Automatisk växellåda, servostyrning, rattkula, handmanövrerat gas- och bromsreglage, blinkers höger sida, vänstergas.

ARLÖV

Mattssons Trafikskola

040-43 19 65
Torngatan 2
323 34 ARLÖV

Utrustning

Volvo 855. Automatisk växellåda, servostyrning, rattkula.

MALMÖ

Malmö Trafikskola

040-611 35 80
Fersens väg 2
211 42 MALMÖ

Utrustning

VW Golf. Automatisk växellåda, servostyrning, rattkula, gaspedal till vänster om bromspedal.

Organisationer, myndigheter m m

MYNDIGHETER

Vägverket

Vägverket har bl a ett ansvar för frågor som rör handikappanpassning inom väg- och kollektivtrafiken. På Vägverkets hemsida finns bl a information om körkort och mycket mera.

Tel. 0243–750 00

www.vv.se

Riksförsäkringsverket

Fakta om bilstödet m m.

www.rfv.se

Försäkringskassan

Ansökningsblanketter och information om bidrag till bil för funktionshindrade m m.

www.forsakringskassan.se

www.fk.se

020-524 524

Försäkringskassans servicetelefon. Hit kan du ringa och beställa intyg, blanketter, broschyrer m m. Telefonen är öppen dygnet runt och samtalet är gratis.

Trafikmedicinska rådet, Vägverket Borlänge

Vägverkets trafikmedicinska råd kan ge svar på frågor som rör den medicinska lämpligheten att inneha körkort. De medicinska kraven för körkortsinnehav regleras i Vägverkets föreskrifter om medicinska krav för innehav av körkort, traktorkort och taxiförarlegitimation m m. Rådet består av läkare, jurister och handläggare som du når via Vägverkets växel.

Tel. 0243–750 00

www.vv.se

VTI, Statens väg- och transportforskningsinstitut

VTI är ett centrum för internationellt framstående forskning och utveckling inom transportsektorn. VTI har under många år forskat om bl a funktionshinder och transporter.

www.vti.se

Bilprovningen

Arbetar för trygghet och säkerhet genom att erbjuda fordonsbesiktning, test- och provningstjänster samt rådgivning inom verksamhetsområdet. Gör registreringsbesiktning av anpassade fordon.

www.bilprovningen.se

MÄSSOR

Hjultorget.

Hjälpmiddelsmässa i Stockholm, i september.

Leva & Fungera.

Hjälpmiddelsmässa i Göteborg, i mars.

ORGANISATIONER

De Handikappades Riksförbund

Under länken "material-bilfrågor" finns information om rättigheter du har när du söker bilstöd m m.

www.dhr.se

Hjälpmedelsinstitutet

Arbetar för att förbättra livskvaliteten för människor med handikapp genom bra hjälpmedel och ökad tillgänglighet i samhället. På hemsidan finns bl a länkar till hjälpmedelscentraler i Sverige.

www.hi.se

Mobilitetscenter i Göteborg

Mobilitetscenter i Göteborg är ett projekt med syfte att skapa en central plats i regionen där funktionshindrade kan få samlad och sakkunnig hjälp med processen att välja bil och anpassning. Projektet ska vara klart 2005 och genomförs i samarbete mellan fem handikappförbund (NHR, RTP, RBU, RF, DHR).

Tel. 031-220 590.

www.mobilitetscenter.se

Neurologiskt Handikappades Riksförbund

En organisation för neurologiskt sjuka och handikappade samt deras familjer och

närstående. Hette tidigare Svenska MS-föreningarnas Riksförbund. Livslust och framtidstro är honnörssord för NHR.

www.nhr.se

Riksförbundet för Trafik- och Polioskadade

RTP arbetar för delaktighet och tillgänglighet i samhället för trafik-, olycksfalls- och polioskadade. Som medlem kan du via hemsidan hämta information om hjälpmedel, fonder och stipendier m m.

www.rtp.se

Rekryteringsgruppen Aktiv Rehabilitering

En ideell förening som sedan 1976 arbetar med idrott och förebilder som medel för att motivera personer med ryggmärgsskador och andra rörelsehinder att leva ett aktivt och självständigt liv.

www.rekryteringsgruppen.se

Riksförbundet för Rörelsehindrade Barn och Ungdomar

RBU är ett handikappförbund med 29 distriktsföreningar och 11 lokalföreningar runt om i landet. Medlemmar är barn och ungdomar med funktionshinder och deras familjer.

www.rbu.se

Regler för fordonsanpassning

Attraktiva och ändamålsenliga

Fordon ska vara attraktiva och ändamålsenliga för sina brukare och ha goda säkerhets- och miljöegenskaper. Fordonet får användas i trafik endast om det är tillförlitligt ur säkerhetssynpunkt och i övrigt är lämpligt för trafik. Det måste därför uppfylla gällande trafiksäkerhetskrav.

Lagar, bestämmelser och föreskrifter

Övergripande bestämmelser om vilka krav bilar ska uppfylla och hur bilarna ska kontrolleras anges i Fordonslagen (2002:574) och Fordonsförordningen (2002:925). Vägverket har med stöd av fordonsförordningen gett ut detaljerade bestämmelser om fordons beskaffenhet och utrustning. I Vägverkets föreskrifter VVFS 2003:22 finns bestämmelser om personbilar, lastbilar och bussar. Föreskrifterna anger tekniska krav för bromsar, styrning, belysning, reglage, säten, bilbälten mm. Kraven baseras i de flesta fall på EG-direktiv som är gemensamma för alla EU-länder.

Helfordonsgodkända bilar

Alla serietillverkade personbilar som registreras i Sverige är typgodkända enligt EG:s system för typgodkännande. Det innebär att de uppfyller samtliga krav i de EG-direktiv som gäller dessa bilar, de är helfordonsgodkända. En helfordonsgodkänd bil kan registreras i ett EU-land utan att någon ytterligare teknisk kontroll behöver göras. Personbilar som tillverkas styckevis, lastbilar, bussar samt bilar som byggts om för olika ändamål ska uppfylla kraven i Vägverkets föreskrifter VVFS 2003:22. Föreskrifterna innehåller tekniska krav på bilar och bestämmelser, om vilka ändringar som får göras på en helfordonsgodkänd bil. Vägverket arbetar för närvarande (2004) med nya särskilda föreskrifter om bilar som anpassats till funktionshindrade personer, vilka ska komplettera föreskrifterna VVFS 2003:22. Att

anpassade bilar uppfyller kraven i föreskrifterna borgar för att bilarna är så säkra som dagens teknik medger.

Registreringsbesiktning och kontrollbesiktning

Bilprovningen kontrollerar att bilar som tillverkas styckevis samt ombyggda bilar uppfyller kraven i Vägverkets föreskrifter. Det görs vid registreringsbesiktningen, då bilens tekniska egenskaper kontrolleras och uppgifter om bilen fastställs. Dessa uppgifter förs sedan in i Vägverkets vägtrafikregister samt i bilens registreringsbevis. Bilar som är i bruk kontrolleras vid kontrollbesiktning med vissa tidsintervall. Första kontrollbesiktning görs efter tre år, andra efter ytterligare två år och sedan sker kontrollen årligen. Kontrollbesiktning görs för att säkerställa att viktiga säkerhetsfunktioner i bilen uppfyller gällande säkerhetskrav. Kontrollbesiktning regleras i Vägverkets föreskrifter VVFS 2000:101.

Registreringsbesiktning av en anpassad bil

En bil som anpassats till en person med funktionshinder måste inställas till Bilprovningen för registreringsbesiktning och godkännas i sitt nya utförande. Vid registreringsbesiktningen kontrollerar Bilprovningen att bilen uppfyller gällande krav. Den som lämnar in bilen till registreringsbesiktning ska styrka att ombyggnationen gjorts på sådant sätt att bilen uppfyller gällande krav i Vägverkets föreskrifter. Bilprovningen avgör om bilen kan godkännas i sitt nya utförande. Om bilen godkänns fastställs de nya uppgifterna och förs in i bilens registreringsbevis. Bilprovningen gör dock inte någon kontroll av att bilens anpassning är lämpad för just den person som ska använda bilen. Sådan funktionskontroll kan göras av Vägverkets trafikinspektörer för att säkerställa att den anpassning som gjorts i bilen kompenserar för personens funktionshinder.

Dispens

Det kan finnas ombyggnationer där bilombyggaren inte kan visa att de tekniska kraven är uppfyllda. Det kan bero på att det är praktiskt eller ekonomiskt svårt eller omöjligt att genomföra provning i den aktuella bilen, eller att de erforderliga anpassningsåtgärderna faktiskt inte uppfyller föreskrifternas krav. Om det finns särskilda skäl, med hänsyn till att anpassningen av bilen till personens funktionshinder är av sådan art att gällande krav i föreskrifterna inte kan visas vara uppfyllda, kan dispens ges så att bilen ändå får brukas av personen. Dispens får medges om det behövs med hänsyn till fordonets eller fordonens konstruktion eller användning, eller är motiverat av något annat särskilt skäl. Dispens får bara medges om det kan ske utan fara för trafiksäkerheten och inte medför någon väsentlig störning för omgivningen eller annan avsevärd olägenhet. Ett villkor är dock att bilen bedöms uppfylla grundkraven i Fordonsförordningen, som säger att en bil ska vara lämplig för trafik, tillförlitlig från säkerhetssynpunkt samt inrättad och utrustad så att personskada vid en trafikolycka eller en inbromsning hindras eller begränsas.

Dispens kan sökas av bilombyggare eller fordonets ägare, hos Vägverket Sektion Fordonsteknik. Ansökan ska innehålla uppgift om vilket fordon ansökan gäller, vilket eller vilka krav som ansökan gäller, och den ska innehålla skäl till varför dispensen söks. Anpassningsåtgärder som är nödvändiga med hänsyn till personens funktionshinder men som är av sådan art att kraven i Vägverkets föreskrifter inte kan visas vara uppfyllda, ska förklaras och motiveras av den sökande. Föreslagna ändringar ska bedömas av Vägverket som anger i dispenshandlingen vilka krav eller särskilda villkor som ska vara uppfyllda.

Målet är att bilar som anpassats till funktionshindrade personer så långt möjligt ska uppfylla samma säkerhetskrav som bilar till andra personer. Det kan uppnås om vanligen förekommande anpassningsåtgärder görs på sådant sätt och med sådana komponenter som uppfyller relevanta krav i föreskrifter och standarder.

”Målet är att bilar som anpassats till funktionshindrade personer så långt möjligt ska uppfylla samma säkerhetskrav som bilar till andra personer.”

Källor, produktion

”Modellen för dig”

Styrgrupp

Amir Amirrazi, DHR Motorklubb
Ants Tomson, DHR
Björn Peters, VTI
Christina Janzon, RFV
Jan Petzäll, Vägverket
Joakim Östlund, VTI
Lars Wärnberg, HI
Martin Larsson, Vägverket
Pelle Kölhed, RTP
P-O Bengtsson, NHR

Källor

Arne Classon, Vägverket
Erik Eriksson, Körkort Handikapp
Ingela Andersson, Försäkringskassan
Jeanette Adolfsson, SLL
Kristoffer Olofsson
Lennart Åkerblom, Vägverket
May Larsson, Sodexo
Mats Jutterström, Autoadapt-BEV
Mona Fritzson, Mobilitetscentrum
Marina Timm, Mobilitetscentrum
Peter Fahlström
Rikard Rönn, Permobil
Roger Eriksson, RTP
Rose-Marie Widén
Simon Bergström, Permobil
Thomas Sjöstrand, Vägverket
Torsten Gunnérius, Anpassarna
Gunnérius AB
Ulla Löfqvist

Referenser

A Framework for Evaluating Adapted Passenger Cars for Drivers with Physical Disabilities
Björn Peters, VTI
VTI, tel: 013-20 40 00
ISBN 91-7373-031-9

Bil for funksjonshemmede
Rådet for tekniske tiltak for funksjonshemmede
ISBN 82-7267-876-4

Bilstöd till handikappade
RFV vägledning 2003:1
RFV kundtjänst: 08-795 23 55
www.rfv.se

Car controls
Ricability
www.ricability.org.uk

Fordonets betydelse vid rehabilitering av ryggmargsskadade patienter
Vägverket Region Väst
Tel: 031-63 50 00

Förare med funktionshinder – en undersökning om anpassade bilar, körvanor och säkerhet
Per Henriksson, VTI
Tel: 013-20 40 00

Handbok om bilanpassning,
Autoadapt-BEV
ISBN 91-631-2075-5
Autoadapt, tel: 0302-558 20

Hjelpmidler i bil
Trygdeetaten, VHS-video
www.trygdeetaten.no

Körkortets betydelse för upplevd livskvalité
VTI notat 79-2000
VTI, tel: 013-20 40 00

Modify and mobilise
Centraal Bureau
Rijvaardigheidsbewijzen, VHS-video
www.cbr.nl

The ins and outs of choosing a car – a guide for older and disabled people
Ricability
www.ricability.org.uk

QUAVADIS, Quality and Use Aspects of Vehicle Adaptations for Disabled
Symposium 23 april 2003, Bryssel
www.quavadis.org

Åka säkert - om trafiksäkerhet för barn med funktionshinder
Torbjörn Falkmer och Karin Paulsson
ISBN 91-8659-231-9
VTI, tel: 013-20 40 00
RBU, tel: 08-555 931 00

Produktion

MIRAKEL Kommunikation Film & TV AB
© 2004

Text

Mikael Hedlund

Illustrationer

Cecilia Arns, Autoadapt-BEV
John Fulland, Gunnar Bøen, SINTEF
LarsErik Nylander, MIRAKEL

Formgivning

Mats Karlén

Foto

Björn Peters
Mikael Hedlund

Register, sökord

A

Anpassning, exempel, 19–22
Anpassning, priser, 19
Anpassning, regler, 27
Anpassningsbidrag, 8
Anpassningsföretag, 26
Anskaffningsbidrag, 8
Arbetsterapeut, 25

B

Bagageluckeöppnare, 21
Bagagerulle, 21
Bakhjulsdrift, 15,
Begagnad bil, 15, 23
Bensinvärmare, 22
Bidragsgrupper, 9
Bilprovningen, 17, 31
Bilstöd, 8, 9, 17, 24
Blinkersreglage, 19
Bältesgrepp, 21

C

Checklista 11–15

D

De Handikappades Riksförbund, DHR, 31
Dispens, 7, 19

E

Extrautrustning, 14, 15

F

Fahlström, Peter, 23–24
Fixeringsbälten, 21
Fonder, 24
Framhjulsdrift, 15
Frihetskänslan, 3
Fritzson, Mona, 25
Fyrhjuling, 7
Fyrhjulsdrift, 15
Fyrhjulsdrift, 15
Förarbevis, 7
Förarplatsanpassning, 19–22
Förarprov, 6
Försäkring, 18

Försäkringskassan, 5, 7, 8, 9, 10, 15, 16,
17, 18, 23, 25, 31

G

Garanti, 18
Glidplatta, 11
Glidskena, 21
Grundbidrag, 8

H

Handbromsfrigörare, 11
Handikapptillstånd, 24
Handreglage, 20–22
Hjälpmiddelscentral, 9
Hjälpmedelsinstitutet, 31
Hälsodeklaration, 4, 6

K

Konsultläkaren, 4, 6
Konsumentköplagen, 18
Krockskydd, 15
Köptips, 24, 25
Körkortstillstånd, 4, 6
Körkortsutbildning, 4, 5, 8, 9
Körkortsvillkor, 19

L

Leveransgodkännande, 18
Lyftkran, 21
Länsrätt, 9
Länsstyrelsen, 4, 5, 6, 7

M

Medåkaranpassning, 19
Mobilitetscenter, 25
Motorcykel, 7

N

Neurologiskt Handikappades
Riksförbund, NHR, 31

O

Olofsson, Kristoffer, 24

P

Paraplegi, 25
Pedalförhöjning, 20

R

Rattspinnare, 21, 22
Reklamationsrätt 18
Registreringsbesiktning, 7, 16, 17, 31
Rekryteringsgruppen, 24
Riksförbundet för Trafik och Polioskadade,
RTP, 7, 31
Riksförsäkringsverket, 9, 31

S

Snöskoter, 7
Socialförsäkringsnämnden, 9, 17
Synprovning, 4, 6

T

Takbox, 21
Terrängskoter, 7
Tetraplegi, 25
Trafikinspektören, 4, 5, 6, 15, 16, 17, 18,
23, 25, 30
Trafikmedicinska rådet, 31
Trafikskolor, 5, 28
Trike, 7

U

Uppkörning, 5

V

Vridplatta, 19
VTI, 5, 31
Vårdcentral, 9
Vägverket, 25, 31
Vänstergas, 19, 20

Ö

Övningskörning, 5

Modellen för dig

Producerad i samarbete mellan Statens väg- och transportforskningsinstitut och Vägverket.